



---

**SL** Pralni stroj  
**SR** Машина за прање рубља

---

Navodila za uporabo 2  
Упутство за употребу 42

## KAZALO

1. VARNOSTNE INFORMACIJE .....	3
2. VARNOSTNA NAVODILA.....	5
3. OPIS IZDELKA.....	7
4. TEHNIČNI PODATKI.....	7
5. NAMESTITEV.....	8
6. PRIPOMOČKI.....	12
7. UPRAVLJALNA PLOŠČA.....	12
8. VRTLJIV GUMB IN TIPKE.....	14
9. PROGRAMI.....	16
10. NASTAVITVE.....	22
11. PRED PRVO UPORABO.....	23
12. VSAKODNEVNA UPORABA.....	24
13. NAMIGI IN NASVETI.....	28
14. VZDRŽEVANJE IN ČIŠČENJE.....	30
15. ODPRAVLJANJE TEŽAV.....	35
16. VREDNOSTI PORABE.....	38
17. <b>HITRI VODNIK</b> .....	40
18. SKRB ZA OKOLJE.....	41

## MISLIMO NA VAS

Zahvaljujemo se vam, da ste kupili napravo Electrolux. Izbrali ste izdelek, ki s sabo prinaša večdesetletne strokovne izkušnje in inovacije. Ta genialen in eleganten izdelek je bil zasnovan z vami v mislih. Kadar koli ga uporabite, ste tako lahko prepričani, da boste vsakič dobili odlične rezultate.

Pozdravljeni pri podjetju Electrolux.

**Obiščite naše spletno mesto za**



Pridobitev nasvetov glede uporabe, brošure, odpravljanje težav, servisne informacije in informacije glede popravil:

**[www.electrolux.com/support](http://www.electrolux.com/support)**



Registrirajte izdelek za večjo uporabnost:

**[www.registerelectrolux.com](http://www.registerelectrolux.com)**



Kupite dodatno opremo, potrošno blago in originalne nadomestne dele za vašo napravo:

**[www.electrolux.com/shop](http://www.electrolux.com/shop)**

## SKRB ZA STRANKE IN SERVIS

Vedno uporabite samo originalne rezervne dele.

Ko kličete servis, imejte pri roki naslednje podatke: Model, številka izdelka, serijska številka.

Podatke najdete na ploščici za tehnične navedbe.

 Opozorilo / varnostne informacije

 Splošni podatki in nasveti

 Informacije o varovanju okolja

Pridržujemo si pravico do sprememb.

## 1. ⚠ VARNOSTNE INFORMACIJE



Pred začetkom nameščanja in uporabo te naprave natančno preberite priložena navodila.

Proizvajalec ni odgovoren za poškodbe ali škodo, nastalo zaradi nepravilne namestitve ali uporabe.

Navodila vedno shranite na varnem in dostopnem mestu za poznejšo uporabo.

### 1.1 Varnost otrok in ranljivih oseb

- To napravo lahko otroci od osmega leta naprej ter osebe z zmanjšanimi telesnimi, čutnimi ali razumskimi sposobnostmi ali s pomanjkanjem izkušenj ter znanja uporabljajo le pod nadzorom ali če so dobile ustrezna navodila glede varne uporabe naprave in če se zavedajo nevarnosti, ki obstajajo.
- Otroci med tretjim in osmim letom starosti ter invalidi se napravi ne smejo približevati, če niso pod stalnim nadzorom.
- Otroci, mlajši od treh let, se ne smejo približevati napravi, če niso pod stalnim nadzorom.
- Otroci morajo biti pod nadzorom, da se z napravo ne igrajo.
- Vso embalažo hranite zunaj dosega otrok in jo ustrezno zavržite.
- Pralna sredstva hranite zunaj dosega otrok.
- Ko so vrata naprave odprta, poskrbite, da so otroci in hišni ljubljenci dovolj oddaljeni od naprave.
- Če je naprava opremljena z zaščito za otroke, mora biti zaščita vklopljena.
- Otroci ne smejo izvajati čiščenja in uporabniškega vzdrževanja naprave, če ni zagotovljen nadzor.

### 1.2 Splošna varnost

- Ta naprava je namenjena samo za pranje gospodinjskega perila, ki je primerno samo za strojno pranje.

- Ta naprava je namenjena zgolj uporabi v gospodinjstvu v notranjem okolju.
- Ta naprava se lahko uporablja v pisarnah, hotelskih sobah, sobah motelov, kjer nudijo prenočišča z zajtrkom, kmečkih turizmih in drugih podobnih nastanitvenih objektih, kjer takšna uporaba ne presega (povprečnih) ravni domače uporabe.
- Ne spreminjajte specifikacij te naprave.
- Največja količina perila v napravi je 7 kg. Ne prekoračite največje količine perila pri posameznem programu (oglejte si poglavje »Programi«).
- Delovni tlak vode na vhodnem mestu vode od priključka za odvod mora biti med 0,5 bara (0,05 MPa) in 10 bari (1,0 MPa).
- Prezračevalnih odprtih na dnu ne sme ovirati preproga, predpražnik ali katera koli druga talna obloga.
- Napravo je treba priključiti na vodovodni sistem z novim priloženim kompletom cevi ali drugimi kompleti cevi, ki jih priskrbi pooblaščen servisni center.
- Za ta namen ne uporabite starih, že uporabljenih kompletov cevi.
- Če je napajalni kabel poškodovan, ga mora zamenjati proizvajalec, pooblaščen servisni center ali druga strokovno usposobljena oseba, da se izognete nevarnosti električnega udara.
- Pred vsakršnim vzdrževanjem izklopite napravo in iztaknite vtič iz vtičnice.
- Za čiščenje naprave ne uporabljajte visokotlačnega vodnega pršca in/ali pare.
- Očistite napravo z vlažno krpo. Uporabljajte samo nevtralna čistilna sredstva. Za čiščenje ne uporabljajte abrazivnih čistil, grobih gobic, topil ali kovinskih predmetov.

## 2. VARNOSTNA NAVODILA

### 2.1 Namestitev



Namestitev mora biti izpeljana v skladu z ustreznimi državnimi predpisi.

- Odstranite vso embalažo in transportne vijake, vključno z gumijasto pušo s plastičnim distančnikom.
- Transportne vijake hranite na varnem. Če boste napravo v prihodnje premikali, jih morate ponovno namestiti, da zaklenete boben in preprečite poškodbe notranjosti.
- Pri premikanju naprave bodite pazljivi, ker je težka. Vedno uporabljajte zaščitne rokavice in priloženo obutev.
- Upoštevajte navodila za namestitev, priložena napravi.
- Ne nameščajte ali uporabljajte poškodovane naprave.
- Naprave ne nameščajte ali uporabljajte na mestu, kjer lahko temperatura pade pod 0 °C ali kjer je izpostavljena vremenskim vplivom.
- Tla, kjer bo stala naprava, morajo biti ravna, stabilna, odporna na toploto in čista.
- Poskrbite za kroženje zraka med napravo in tlemi.
- Ko je naprava na mestu, kjer bo trajno delovala, z vodno tehtnico preverite, ali je pravilno poravnana. V nasprotnem primeru ustrezno nastavite noge.
- Naprave ne nameščajte neposredno čez talni odtok.
- Ne pršite vode po napravi in ne izpostavljajte je prekomerni vlagi.
- Naprave ne postavljajte na mesto, kjer njenih vrat ne morete povsem odpreti.
- Pod napravo ne postavljajte zaprte posode za zbiranje morebitne iztekajoče vode. V pooblaščenem servisnem centru preverite, katere pripomočke lahko uporabite.

### 2.2 Električne povezave



#### **OPOZORILO!**

Nevarnost požara in električnega udara.

- **OPOZORILO:** Ta naprava je namenjena namestitvi / priključitvi na ozemljitveni priključek v zgradbi.
- Vedno uporabite pravilno nameščeno varnostno vtičnico.
- Preverite, ali so parametri s ploščice za tehnične navedbe združljivi z električno napetostjo omrežja.
- Ne uporabljajte razdelilnikov in podaljškov.
- Pazite, da ne poškodujete vtiča in kabla. Če je treba kabel zamenjati, mora to storiti oseba pooblaščenega servisnega centra.
- Vtič vtaknite v vtičnico šele ob koncu nameščanja. Poskrbite, da bo vtič dosegljiv tudi po namestitvi.
- Priključnega kabla ali vtiča se ne dotikajte z mokrimi rokami.
- Ne vlecite za električni priključni kabel, če želite izkjučiti napravo. Vedno povlecite za vtič.

### 2.3 Priključitev cevi za vodo

- Dovodna voda ne sme preseči temperature 25 °C.
- Ne poškodujte cevi za vodo.
- Pred priključitvijo na nove cevi, cevi, ki že dolgo niso bile v uporabi, tam, kjer so bila izvedena popravila ali nameščene nove naprave (vodni števcji itd.), naj voda teče toliko časa, da bo čista in prozorna.
- Med in po prvi uporabi naprave se prepričajte, da ni prisotnih vidnih iztekanj vode.
- Če je cev za dovod vode prekratki, ne uporabite cevne podaljška. Za zamenjavo cevi se obrnite na pooblaščen servisni center.
- Med odstranjevanjem embalaže lahko vidite iztekanje vode iz cevi za odvod vode. To je zaradi tovarniških testiranj naprav z vodo.
- Cev za odvod vode lahko podaljšate do največ 400 cm. Za drugo cev za

odvod vode in podaljšek se obrnite na pooblaščen servisni center.

- Poskrbite, da bo pipa dosegljiva tudi po namestitvi.

## 2.4 Uporaba



### OPOZORILO!

Nevarnost telesnih poškodb, električnega udara, požara, opeklin ali poškodb naprave.

- Upoštevajte varnostna navodila z embalaže pralnega sredstva.
- Ne postavljajte vnetljivih izdelkov ali predmetov, ki so prepojeni z vnetljivimi izdelki, v napravo, blizu nje ali nanjo.
- Ne perite perila, močno umazanega od olja, maščobe ali druge mastne snovi. Lahko se poškodujejo gumijasti deli pralnega stroja. Takšno perilo operite ročno, preden ga daste v pralni stroj.
- Med izvajanjem programa se ne dotikajte stekla vrat. Steklo se lahko močno segreje.
- S perila odstranite vse kovinske predmete.

## 2.5 Storitve

- Za popravilo naprave se obrnite na pooblaščen servisni center. Uporabljajte samo originalne nadomestne dele.
- Samopopravila ali nestrokovna popravila lahko vplivajo na varnost, zaradi česar lahko preneha veljati garancija.
- Naslednji nadomestni deli bodo na voljo 10 let po tem, ko model ne bo

več v prodaji: motor in ščetke motorja, povezava med motorjem in bobnom, črpalke, blažilniki in vzmeti, pralni boben, križna opora za boben in ustrezni kroglični ležaji, grelci in grelni elementi, vključno s toplotnimi črpalkami, cevjem in ustrezno opremo, vključno s cevmi, ventili, filtri in elementi za preprečevanje iztekanja vode, tiskanim vezjem, elektronskimi prikazovalniki, tlačnimi stikali, termostati in tipali, programsko in strojno opremo, vključno s ponastavitveno programsko opremo, vrati, tečaji in tesnili vrat, drugimi tesnili, zaklepi vrat, plastičnimi elementi, kot sta posodici za pralno sredstvo. Nekateri od teh nadomestnih delov so na voljo samo usposobljenim serviserjem, vsi nadomestni deli pa niso primerni za vse modele.

## 2.6 Odstranjanje



### OPOZORILO!

Nevarnost poškodbe ali zadušitve.

- Napravo izključite iz napajanja in vodovodnega sistema.
- Odrežite električni priključni kabel tik ob napravi in napravo zavržite.
- Odstranite zapah in na ta način preprečite, da bi se otroci ali živali zaprli v boben.
- Napravo odstranite v skladu s krajevnimi zahtevami za odstranjanje odpadne električne in elektronske opreme (OEEO).

## 3. OPIS IZDELKA

### 3.1 Pregled naprave

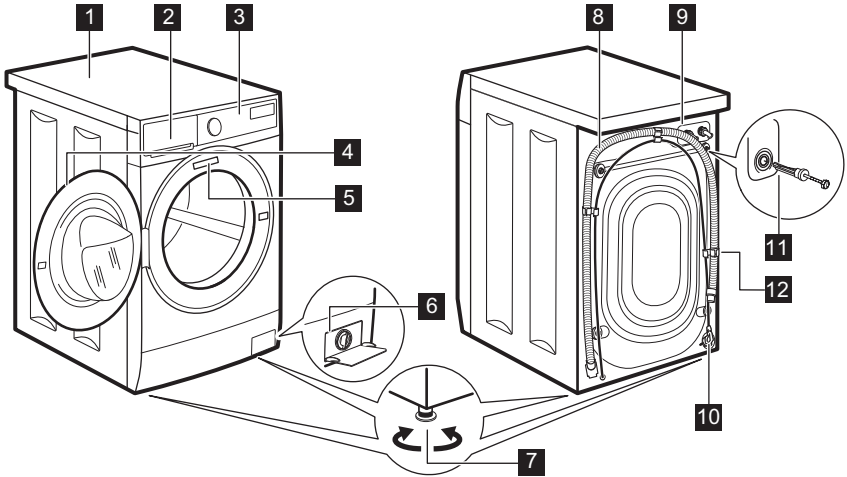

- |                                       |                                       |
|---------------------------------------|---------------------------------------|
| <b>1</b> Delovna površina             | <b>8</b> Cev za odvod vode            |
| <b>2</b> Predal za pomivalno sredstvo | <b>9</b> Prikluček cevi za dovod vode |
| <b>3</b> Upravljalna plošča           | <b>10</b> Napajalni kabel             |
| <b>4</b> Ročaj vrat                   | <b>11</b> Transportni vijaki          |
| <b>5</b> Ploščica za tehnične navedbe | <b>12</b> Nosilec cevi                |
| <b>6</b> Filter odtočne črpalke       |                                       |
| <b>7</b> Nogi za izravnavo naprave    |                                       |

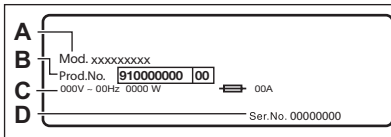

**Na ploščici za tehnične navedbe** se nahajajo ime modela (**A**), številka izdelka (**B**), električna napetost (**C**) in serijska številka (**D**).

## 4. TEHNIČNI PODATKI

Dimenzija	Širina/višina//skupna globina	59.5 cm/84.3 cm/48.2 cm
Električne povezave	Napetost	230 V
	Skupna moč	2100 W
	Varovalka	10 A
	Frekvenca	50 Hz

Raven zaščite proti vdoru trdnih delcev in vlage, ki jo zagotavlja zaščitni pokrov, razen kjer nizko-napetostna oprema nima nobene zaščite proti vlagi		IPX4
Tlak v vodovodnem omrežju	Najnižji Najvišji	0,5 bara (0,05 MPa) 10 barov (1,0 MPa)
Dovod vode <sup>1)</sup>		Mrzla voda
Največja količina perila	Bombaž	7 kg
Število vrtljajev centrifuge	Najvišje število vrtljajev centrifuge	1151 obr./min

<sup>1)</sup> Cev za dovod vode priključite na pipo s 3/4" spojko.

## 5. NAMESTITEV



### OPOZORILO!

Oglejte si poglavja o varnosti.

### 5.1 Odstranjevanje embalaže

1. Odstranite zunanji ovoj. Po potrebi uporabite nož.

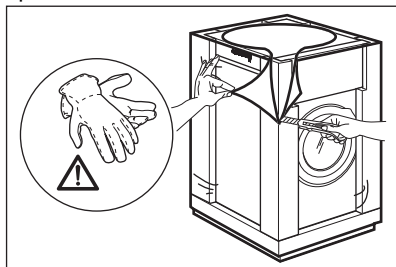

2. Odstranite kartonast pokrov in polistirensko embalažo.

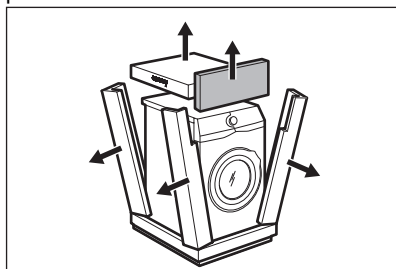

3. Odprite vrata. Iz bobna odstranite vse perilo.

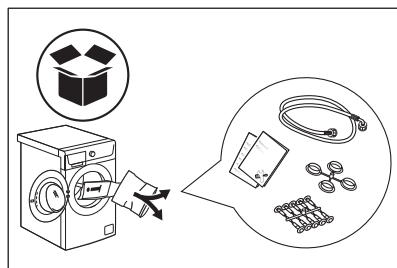

4. Sprednji del polistirenske embalaže položite na tla za napravo. Napravo previdno nagnite na hrbtno stran.

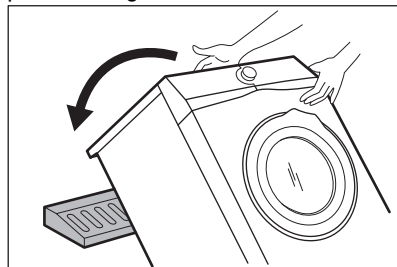

5. Z dna naprave odstranite polistirensko zaščito.



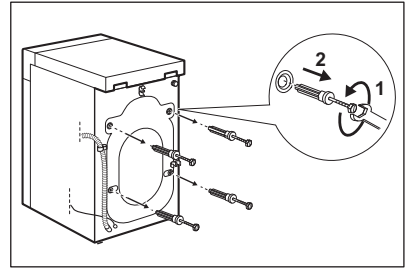
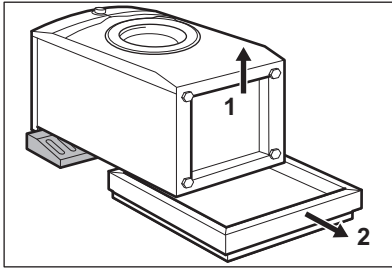

6. Napravo postavite v pokončni položaj. Iz držala za cev odstranite napajalni kabel in cev za odvod vode.

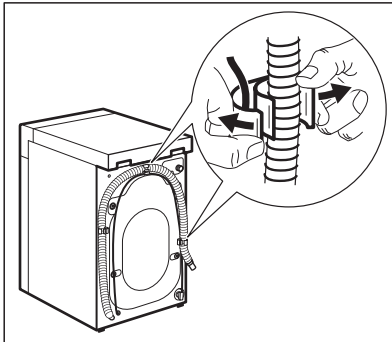

8. V odprtine vstavite plastične čepi iz vrečke z navodili za uporabo.

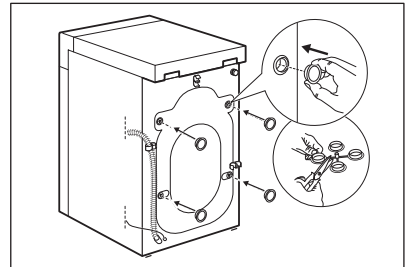

### OPOZORILO!

Lahko vidite iztekanje vode iz cevi za odvod vode. To je zato, ker je bil pralni stroj preizkušen v tovarni.

7. Odstranite tri transportne vijake in izvlecite plastične distančnike.



Priporočamo, da embalažo in transportne vijake shranite za takrat, ko boste premikali napravo.

## 5.2 Postavitev in namestitev v vodoraven položaj

Napravo namestite pravilno, da med njenim delovanjem preprečite tresljaje, hrup in premikanje.

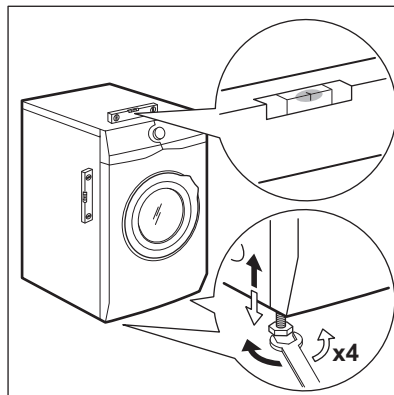

1. Napravo namestite na ravno trdno podlago. Naprava mora stati naravnost in stabilno. Naprava se ne sme dotikati stene ali drugih delov, pod napravo pa mora biti omogočeno kroženje zraka.
2. Popustite ali privijte noge, da poravnate napravo. Vse noge morajo biti trdno na tleh.

**OPOZORILO!**

Za poravnavo pod noge naprave ne polagajte kartona, lesa ali podobnih materialov.

**5.3 Cev za dovod vode****OPOZORILO!**

Prepričajte se, da cevi niso poškodovane in da na priključkih ne prihaja do iztekanja. Če je cev za dovod vode prekratka, ne uporabite cevnega podaljška. Obrnite se na servisni center za zamenjavo cevi za dovod vode.

1. Cev za dovod vode priključite na hrbtno stran naprave.

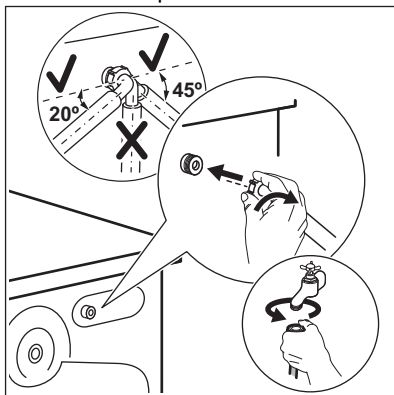

2. Usmerite jo v levo ali desno, odvisno od položaja pipe za vodo. Cev za dovod vode ne sme biti v navpičnem položaju.
3. Po potrebi popustite matico, da jo namestite v pravi položaj.
4. Cev za dovod vode priključite na pipo za mrzlo vodo s 3/4-colsko spojko.

**5.4 Izčrpavanje vode**

Cev za odvod vode mora ostati na višini med 600 mm in 1000 mm.



Cev za odvod vode lahko podaljšate do največ 4000 mm. Za drugo cev za odvod vode in podaljšek se obrnite na pooblaščen servisni center.

Cev za odvod vode je mogoče priključiti na različne načine:

1. Naredite U-obliko s cevjo za odvod vode in jo speljite okrog plastičnega vodila za cev.

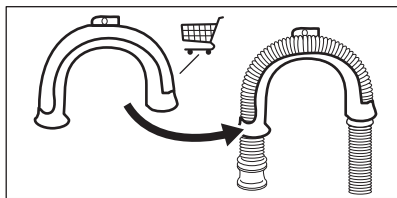

2. Na rob umivalnika - Pritrdite vodilo na pipo ali steno.

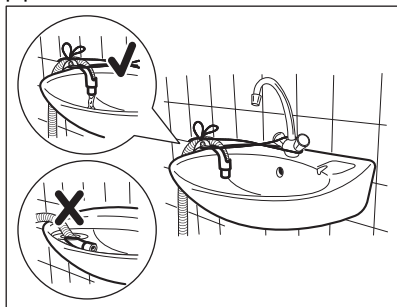

Poskrbite, da se plastično vodilo ne bo moglo premikati, ko bo naprava izčrpavala vodo, in da konec cevi za odvod vode ne bo potopljen v vodo. Lahko pride do povratnega toka umazane vode v napravo.

3. Če je konec cevi za odvod vode videti tako (oglejte si sliko), jo lahko potisnete neposredno v fiksno odvodno cev.

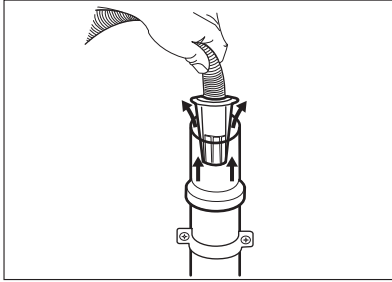

4. Na fiksno odvodno cev s prezračevalno odprtino - Cev za odvod vode vstavite neposredno v odtočno cev. Oglejte si sliko.

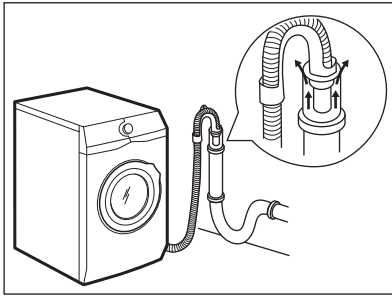

- i** Zagotovljeno mora biti odzračevanje konca cevi za odvod vode. Notranji premer odtočne cevi (najmanj 38 mm - najmanj 1.5") mora biti večji od zunanje premera cevi za odvod vode.

5. Brez plastičnega vodila za cev na sifon - Cev za odvod vode namestite na sifon in jo pritrdite z objemko. Oglejte si sliko.

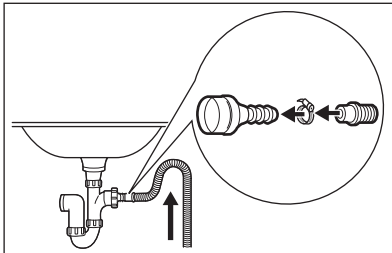

Poskrbite, da bo cev za odvod vode obrnjena navzgor, da umazanija iz umivalnika ne bi prišla v napravo.

6. Cev namestite neposredno v vgrajeno odtočno cev v steni in jo pritrdite z objemko.

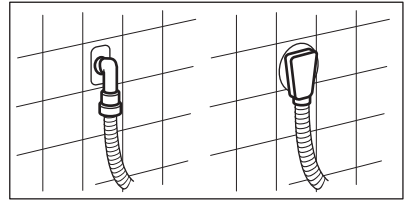

## 5.5 Električna povezava

Na koncu postopka nameščanja lahko vtaknete vtič v vtičnico.

Na ploščici za tehnične navedbe in v poglavju »Tehnični podatki« so navedene potrebne električne napetosti. Poskrbite, da bodo v skladu z napajanjem.

Preverite, ali električna napeljava na mestu priključitve stroja dovoljuje največjo obremenitev. Upoštevajte tudi druge naprave in porabnike v prostoru.

### Napravo priključite v ozemljeno vtičnico.

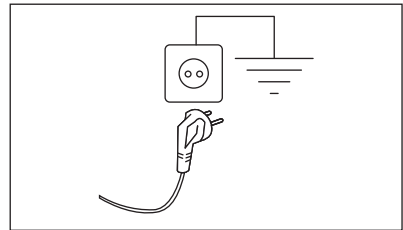

Napravo namestite tako, da je možen enostaven dostop do priključnega kabla.

Za vsa električna dela, potrebna za namestitev te naprave, se obrnite na pooblaščen servisni center.

Proizvajalec ne prevzema odgovornosti za škodo ali poškodbe, ki bi nastale zaradi neupoštevanja zgoraj navedenih varnostnih opozoril.

## 6. PRIPOMOČKI

### 6.1 Na voljo na [www.electrolux.com/shop](http://www.electrolux.com/shop) ali pri pooblaščenem trgovcu



Samo ustrezna dodatna oprema, ki jo je odobrilo podjetje ELECTROLUX, zagotavlja varnostne standarde naprave. Če uporabite neodobrene dele, reklamacijski zahtevki ne bodo veljavni.

### 6.2 Komplet pritrditvenih plošč

Če napravo namestite na podstavek, ki ni dodatna oprema, ki jo dobavi podjetje ELECTROLUX, napravo pritrdite na pritrditvene plošče.

Pazljivo preberite navodila, priložena dodatni opremi.

## 7. UPRAVLJALNA PLOŠČA

### 7.1 Posebne značilnosti

Vaš novi pralni stroj je izdelan v skladu z vsemi sodobnimi zahtevami za učinkovito pranje perila z nizko porabo vode, energije in pralnih sredstev ter skrbi za nego perila.

- Zahvaljujoč **funkciji Dodatna mehko** se mehčalec enakomerno porazdeli po perilu in prodre globoko v vlakna tkanine, kar zagotavlja popolno mehko.

- Tehnologija **SensiCare System** zazna težo perila in določi trajanje programa v 30 sekundah. Program pranja je prilagojen količini in vrsti perila brez večje porabe časa, energije in vode, kot je potrebno. Za več podrobnosti preberite poglavje "Zaznavanje SensiCare količine perila".

### 7.2 Opis upravljalne plošče

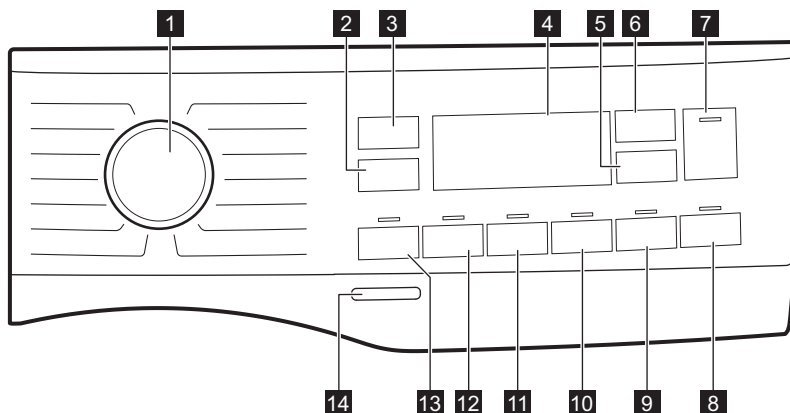







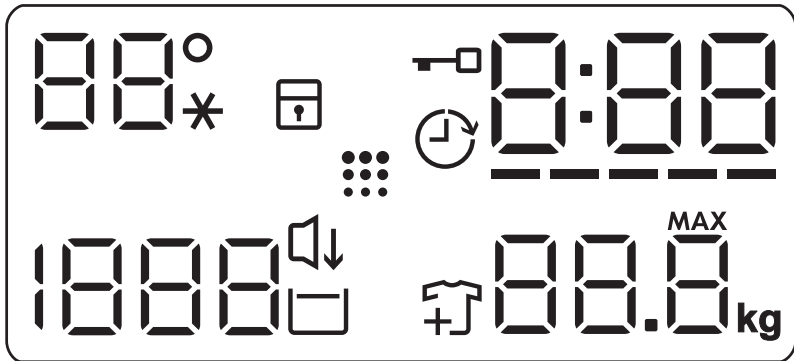

- 1** Gumb za izbiro programa  
**2** Tipka za funkcije znižanja hitrosti ožemanja





- 3** Tipka Temperatura
- 4** Prikazovalnik

- 5 Tipka Zakasnen vklop 
- 6 Tipka Upravljanje časa 
- 7 Tipka Tipka na dotik 
- 8 Tipka Noč 
- 9 Tipka Lahko likanje 
- 10 Tipka Dodatna mehkoča 
- 11 Tipka Dodatno izpiranje 
- 12 Tipka Madež 
- 13 Tipka Predpranje 
- 14 Tipka On/Off

### 7.3 Prikazovalnik



	Področje za temperaturo: Prikazovalnik temperature Indikator hladne vode
	Indikator varovala za otroke.
	Indikator zamika vklopa.
	Indikator zaklenjenih vrat.
	Digitalni indikator lahko pokaže: <ul style="list-style-type: none"> <li>• Trajanje programa (npr. 2:40).</li> <li>• Čas zamika (npr. 2h).</li> <li>• Konec programa (0:00).</li> <li>• Opozorilna koda (npr. E20).</li> <li>• Prikaz skupnega števila ur delovanja naprave. Za več podrobnosti si oglejte razdelek „Števec ur delovanja“ v odstavku „Nastavitve“.</li> </ul>
	Indikator stopnje upravljanja časa.
	Prikazovalnik največje teže perila. <b>MAX</b> Utripa, ko količina perila presega največjo navedeno količino perila za izbrani program.

	Indikator dodajanja oblačil. Zasveti na začetku faze pranja, ko lahko uporabnik še vedno prekine delovanje naprave in doda še več perila.
	Indikator čiščenja bobna.
	Indikator Noč.
	Indikator Zadržano izpiranje.
	Področje ožemanja: Prikazovalnik hitrosti ožemanja. Indikator Brez ožemanja. Faza ožemanja je izklopljena.

## 8. VRTLJIV GUMB IN TIPKE

### 8.1 Uvod



Možnosti/funkcije niso na voljo pri vseh programih pranja. Preverite združljivost možnosti/funkcij s programi pranja v »Razpredelnici programov«. Možnost/funkcija lahko izključuje drugo, v tem primeru vam naprava ne dopušča nastaviti nezdružljivih možnosti/funkcij.

### 8.2 On/Off

Nekaj sekund pritisčajte to tipko, da vklopite ali izklopite napravo. Ob vklopu ali izklopu naprave se oglasita dva različna zvočna signala.

Ker funkcija stanja pripravljenosti samodejno izklopi napravo po nekaj minutah za zmanjšanje porabe energije, boste morda morali ponovno vklopiti napravo.

Za dodatne podrobnosti si oglejte odstavek Stanje pripravljeno v poglavju Vsakodnevna uporaba.

### 8.3 Temperatura

Ko izberete program pranja, naprava samodejno predlaga privzeto temperaturo.

Te tipke se dotikajte, dokler se na prikazovalniku ne prikaže zelena temperatura.

Ko se na prikazovalniku prikažejo indikatorji \_ \_ \*, naprava ne segreva vode.

### 8.4 Ožemanje

Ko nastavite program, naprava samodejno nastavi najvišje dovoljeno število vrtljajev centrifuge, razen pri programu Denim. S to funkcijo lahko spremenite privzeto število vrtljajev centrifuge.

To tipko pritisčajte za:

- **Znižanje števila vrtljajev centrifuge.**  
Na prikazovalniku se prikaže le število vrtljajev centrifuge, ki je na voljo pri nastavljenem programu.
- **Vklop funkcije Brez ožemanja** \_ \_ \_ .  
To funkcijo nastavite za izklop vseh faz ožemanja. Naprava izvede samo fazo črpanja izbranega programa pranja. To funkcijo nastavite za zelo občutljive tkanine. Pri fazi izpiranja je uporabljene več vode za nekatere programe pranja. Na prikazovalniku se prikaže indikator \_ \_ \_ .
- **Vklop funkcije Zadržano izpiranje**  .

Končno ožemanje se ne izvede. Voda zadnjega izpiranja se ne izčrpa in s tem prepreči mečkanje perila. Program pranja se konča z vodo v bobnu.

Na prikazovalniku se prikaže indikator  . Vrata ostanejo zaklenjena, boben pa se občasno obrne in na ta način zmanjša zmečkanost perila. Če

Želite vrata odkleniti, morate izčrpati vodo.

Ob koncu programa se dotaknite tipke  
Tipka na dotik: naprava izvede fazo ožemanja in izčrpa vodo.

-  Naprava samodejno izčrpa vodo po približno 18 urah.

## 8.5 Predpranje

S to funkcijo lahko programu pranja dodate fazo predpranja.

Zasveti ustrezní indikator nad tipko.

To funkcijo uporabite za dodajanje faze predpranja pri 30 °C pred pranjem.

Ta možnost je priporočljiva za močno umazano perilo, še posebej, če vsebuje pesek, prah, blato in druge trdne delce.

-  Funkcija lahko podaljša trajanje programa.

## 8.6 Madež

Dotaknite se te tipke, da programu dodate fazo odstranjevanja madežev.

Zasveti ustrezní indikator nad tipko.

To funkcijo uporabite pri perilu s trdovratnimi madeži.

Ko nastavite to funkcijo, dajte sredstvo za odstranjevanje madežev v predelek .

-  Ta funkcija podaljša trajanje programa.  
Ta funkcija ne deluje pri temperaturah pranja, nižjih od 40 °C.

## 8.7 Trajno Dodatno izpiranje

S to funkcijo lahko dodate nekaj izpiranj glede na izbrani program pranja.

To funkcijo uporabite za ljudi, ki so alergični na ostanke pralnih sredstev in imajo občutljivo kožo.

-  Ta funkcija podaljša trajanje programa.

Nad tipko zasveti ustrezní indikator in trajno sveti med naslednjimi cikli do izklopa te funkcije.

## 8.8 Trajno Dodatna mehkoča

Nastavite to funkcijo za optimizirano porazdelitve mehčalca in bolj mehko perilo.

Priporočljivo pri uporabi mehčalca.

-  Ta funkcija podaljša trajanje programa.

Nad tipko zasveti ustrezní indikator in trajno sveti med naslednjimi cikli do izklopa te funkcije.

## 8.9 Lahko likanje

Naprava previdno opere in ožame perilo, da se to ne zmečka.

Naprava zniža število vrtljajev centrifuge, uporabi več vode in prilagodi trajanje programa vrsti perila.

Zasveti ustrezní indikator.

## 8.10 Nočno

Vmesne faze in faza končnega ožemanja so ukinjene, program pa se konča z vodo v bobnu. To pomaga zmanjšati mečkanje.

Na prikazovalniku se prikaže indikator . Vrata ostanejo zaklenjena. Boben se občasno obrne in na ta način zmanjša zmečkanost perila. Če želite vrata odkleniti, morate izčrpati vodo.

Ker je program zelo tih, je primeren za uporabo ponoči, ko je električna energija cenejša. Pri nekaterih programih se izpiranje izvaja z večjo količino vode.



Če se dotaknete tipke Tipka na dotik , naprava izvede samo fazo črpanja.

-  Naprava samodejno izčrpa vodo po približno 18 urah.

## 8.11 Zakasnen vklop

S to možnostjo lahko vklop programa premaknete na ustrežnejši čas.

Za nastavitve želenega zamika pritisnite tipko. Čas narašča v korakih po eno uro do 20 ur.

Na prikazovalniku se prikažeta indikator  in izbrani čas zamika vklopa. Po dotiku tipke Tipka na dotik  naprava začne z odštevanjem in vrata so zaklenjena.

## 8.12 Upravljanje časa

S to funkcijo lahko skrajšate trajanje programa glede na količino perila in stopnjo umazanije.

Ko nastavite program pranja, se na prikazovalniku prikažejo privzeto trajanje in pomišljaji -----.

----- primerno za poln stroj običajno umazanega perila.

---- kratek program za poln stroj malo umazanega perila.

--- zelo kratek program za manjšo količino malo umazanega perila (priporočena je največ polovična napolnjenost stroja).

- najkrajši program za osveževanje majhne količine perila.

Upravljanje časa je na voljo le pri programih v preglednici.

indikator	Cottons	Synthetics
----- 1)	■	■
----	■	■
---	■	■
--	■	■
-	■	■

1) Privzeto trajanje za vse programe.



Pri nekaterih napravah se trajanje programa skrajša brez prikaza pomišljajev.

## 8.13 Tipka na dotik

Dotaknite se tipke Tipka na dotik  za začetek, zaustavitev naprave ali prekinitve trenutnega programa.



# 9. PROGRAMI





## 9.1 Tabela programov

Program Privzeta temperatura Temperaturni razpon	Referenčno število vrtljajev centrifuge Razpon hitrosti ožemanja [obr./min]	Največja količina perila	Opis programa (Vrsta perila in stopnja umazanosti)
Eco 40-60 40 °C 1)	1200 obr./min (1200-400)	7 kg	<b>Belo in barvno obstojno bombažno perilo.</b> Običajno umazano perilo. Poraba energije se zmanjša, trajanje programa pranja pa podaljša, s čimer so zagotovljeni dobri rezultati pranja.

















Program Privzeta temperatura Temperaturni razpon	Referenčno število vrtljajev centrifuge Razpon hitrosti ožemanja [obr./min]	Največja količina perila	Opis programa (Vrsta perila in stopnja umazanosti)
Cottons 40 °C 90 °C – Hladno	1200 obr./min (1200-400)	7 kg	<b>Belo in barvno bombažno perilo.</b> Običajno in zelo umazano.
Synthetics 40 °C 60 °C – Hladno	1200 obr./min (1200 - 400)	3 kg	<b>Sintetično ali mešano perilo.</b> Običajno umazano perilo.
Delicate 30 °C 40 °C – Hladno	1200 obr./min (1200-400)	1,5 kg	<b>Občutljivo perilo, kot je perilo iz akrila, viskoze in mešano perilo, ki zahteva bolj nežno pranje.</b> Običajno in manj umazano perilo.
Rapid 14min 30 °C	800 obr./min (800- 400)	1,5 kg	<b>Sintetično in mešano perilo.</b> Malo umazano perilo in perilo za osvežitve.
Rinse	1200 obr./min (1200-400)	7 kg	<b>Vse tkanine razen volnenih in zelo občutljivih.</b> Program za izpiranje in ožemanje perila. Privzeto število vrtljajev centrifuge se uporablja za bombažna oblačila. Znižajte število vrtljajev centrifuge glede na vrsto perila. Po potrebi nastavite funkcijo Dodatno izpiranje, da dodate izpiranja. Ob nizkem številu vrtljajev centrifuge naprava izvede nežna izpiranja in kratko ožemanje.
Drain/Spin	1200 obr./min (1200 -400)	7 kg	<b>Vse tkanine razen volnenih in občutljivih.</b> Za ožemanje perila in črpanje vode iz bobna.
Anti-Allergy  60 °C	1200 obr./min (1200 - 400)	7 kg	<b>Bela bombažna oblačila.</b> Ta program odstrani mikroorganizme, zahvaljujoč fazi pranja z nekajminutnim ohranjanjem temperature nad 60 °C. To pomaga odstraniti mikrobe, bakterije, mikroorganizme in delce. Dodatek pare z dodatno fazo izpiranja zagotavlja ustrezno odstranitev ostankov pralnega sredstva in cvetnega prahu/alergenov, kar je primerno za nežno in občutljivo kožo.

Program Privzeta temperatura Temperaturni razpon	Referenčno število vrtljajev centrifuge Razpon hitrosti ožemanja [obr./min]	Največja količina perila	Opis programa (Vrsta perila in stopnja umazanosti)
Baby Clothes 40 °C 40 °C – Hladno	1200 obr./min (1200 - 400)	1,5 kg	Nežen program, primeren za otroško perilo. Visoka raven vode in nežno premikanje pri fazi pranja zaščitita barve in vlakna.
Silk  30 °C	800 obr./min (800 - 400)	0,5 kg	Poseben program za <b>svileno in mešano sintetično perilo</b> .
Wool   40 °C 40 °C – Hladno	1200 obr./min (1200-400)	1,5 kg	<b>Volneno perilo za strojno pranje, volneno perilo za ročno pranje in druge tkanine s simbolom za »ročno pranje«<sup>2)</sup></b>
Sport 30 °C 40 °C – Hladno	1200 obr./min (1200 - 400)	3 kg	<b>Mešana športna oblačila.</b> Malo umazano perilo ali perilo za osvežitev.





Program Privzeta temperatura Temperaturni razpon	Referenčno število vrtljajev centrifuge Razpon hitrosti ožemanja [obr./min]	Največja količina perila	Opis programa (Vrsta perila in stopnja umazanosti)
Outdoor  30 °C 40 °C – Hladno	1200 obr./min (1200-400)	2 kg <sup>3)</sup> 1 kg <sup>4)</sup>	 Ne uporabljajte mehčalca in se prepričajte, da v predalu za pralno sredstvo ni ostankov mehčalca. <p><b>Sintetična športna oblačila.</b> Ta program je zasnovan za nežno pranje sodobnih športnih oblačil za dejavnosti na prostem in je primeren tudi za oblačila za telovadbo, kolesarjenje ali tek ter podobna oblačila. Priporočena količina perila je 2 kg.</p> <p><b>Vodoodporno, vodoodporno-zrakoprepustno in vodoodbojno perilo.</b> Ta program je mogoče uporabiti tudi kot obnovitveni cikel za vodoodbojna oblačila, posebej zasnovan za oblačila s hidrofobno prevleko. Za izvedbo obnovitvenega cikla za vodoodbojna oblačila nadaljujte na naslednji način:</p> <ul style="list-style-type: none"> <li>• Pralno sredstvo nalijte v predelek .</li> <li>• V predelek za mehčalec predala  nalijte posebno sredstvo za obnovitev vodoodbojnih oblačil.</li> <li>• Zmanjšajte količino perila na 1 kg.</li> </ul> <p> Za še boljši učinek sredstva za obnovitev vodoodbojnih oblačil oblačila posušite v sušilnem stroju, tako da nastavite program sušenja Outdoor (če je na voljo in če je na etiketi za nego perila navedeno, da je dovoljeno sušenje v sušilnem stroju).</p>



Program	Ožemanje 	 - - - 	Predpranje 	Madež 	Dodatno izpiranje 	Dodatna mehoba 	Lahko likanje 	Noč 	Zakasnen vklop 	Upravljanje časa 
Delicate	■	■	■		■	■		■	■	
Rapid 14min	■	■	■							■
Rinse	■	■	■		■					■
Drain/Spin	■	■								■
Anti-Allergy 	■	■	■	■	■	■				■
Baby Clothes	■	■	■	■	■	■		■		■
Silk 	■	■								■
Wool 	■	■	■							■
Sport	■	■	■	■	■					■
Outdoor 	■	■	■		■					■
Denim	■	■	■	■	■	■	■	■	■	■

### Ustrezna pralna sredstva za programe pranja

Program	Univerzalni prašek <sup>1)</sup>	Univerzalno tekoče pralno sredstvo	Tekoče pralno sredstvo za barvasto perilo	Občutljivo volneno perilo	Posebno
Eco 40-60	▲	▲	▲	--	--
Cottons	▲	▲	▲	--	--

Program	Univerzalni prašek <sup>1)</sup>	Univerzalno tekoče pralno sredstvo	Tekoče pralno sredstvo za barvasto perilo	Občutljivo volneno perilo	Posebno
Synthetics	▲	▲	▲	--	--
Delicate	--	--	--	▲	▲
Rapid 14min	--	▲	▲	--	--
Anti-Allergy 	▲	▲	--	--	▲
Baby Clothes	--	▲	▲	--	▲
Silk 	--	--	--	▲	▲
Wool  	--	--	--	▲	▲
Sport	--	▲	▲	--	▲
Outdoor 	--	--	--	▲	▲
Denim	--	--	▲	▲	▲

<sup>1)</sup> Pri temperaturah, višjih od 60 °C, je priporočena uporaba praška.

▲ = Priporočeno

-- = Ni priporočeno

## 9.2 Woolmark Wool Care - modra



Postopek pranja volne tega stroja so odobrili pri podjetju Woolmark za pranje volnenih oblačil z oznako za Zračno pranje«, pod pogojem, da so izdelki oprani v skladu z navodili na etiketi oblačila in tistimi, ki jih je izdal proizvajalec tega pralnega stroja. M1460

Woolmarkov simbol je certifikacijska znamka v številnih državah.



## 10. NASTAVITVE

### 10.1 Zvočni signali

Ta naprava ima različne zvočne signale, ki se oglasijo:

- Ob vklopu naprave (poseben kratek zvok).
- Ob izklopu naprave (poseben kratek zvok).
- Ob dotiku tipk (klik).



- Ob napačni izbiri (3 kratki zvoki).
- Program je zaključen (zaporedje zvokov približno eno minuto).
- V primeru napake v delovanju naprave (zaporedje kratkih zvokov približno 5 minut).

Za **izklop/vklop** zvočnih signalov ob zaključku programa se za približno dve sekundi sočasno dotaknite tipk  in . Na prikazovalniku se prikaže On/Off

 Če izklopite zvočne signale, ti še naprej delujejo v primeru napake v delovanju naprave.

## 10.2 Varovalo za otroke

S to funkcijo lahko otrokom preprečite igranje z upravljalno ploščo.

- Za **vklop/izklop** te funkcije držite pritisnjeno tipko , dokler se na prikazovalniku ne **prikaže/izgine** z njega .



Naprava po izklopu privzeto izbere to funkcijo.

Funkcija varovala za otroke morda ne bo na voljo nekaj sekund po vklopu naprave.

## 10.3 Števec ur delovanja

Skupni čas delovanja naprave lahko vidite v urah, od prvega vklopa. Ta vrednost šteje čas delovanja ciklov (ne vključuje premorov, zamika vklopa). Za prikaz te vrednosti nadaljujte na naslednji način:



1. Napravo vklopite s pritiskom tipke On/Off.
2. Gumb za izbiro programa zavrtite na program Eco 40-60 (1. položaj v smeri urinega kazalca).

3. Pritisnite in nekaj sekund držite tipki  in  (v 10 sekundah po vklopu. Po teh 10 sekundah kombinacija tipk vklopi in izklopi zvočne signale).
4. Po 3 sekundah se na prikazovalniku prikaže skupno število ur delovanja naprave: npr. 1276 ur, za 2 sekundi se na prikazovalniku prikaže beseda Hr, za 2 sekundi se prikaže številka 12 (za tisočice in stotice) in število 76 (za desetice in enice).

 Če postopek ne deluje (zaradi časovne prekinitve, napačnega položaja gumba za izbiro programa ali kombinacije napačnih tipk), izklopite napravo in od začetka ponovite zaporedje.

## 10.4 Tovarniška ponastavitev

Ta funkcija omogoča obnovitev tovarniških privzetih možnosti. Za **vklop** te funkcije upoštevajte spodnje korake:

1. Napravo vklopite s pritiskom tipke On/Off.
2. Gumb za izbiro programa zavrtite na program Synthetics (3. položaj v smeri urinega kazalca).
3. Pritisnite in nekaj sekund držite tipki  in  (v 10 sekundah po vklopu. Po teh 10 sekundah kombinacija tipk vklopi in izklopi zvočne signale).
4. Na prikazovalniku se za približno 5 sekund prikaže — — —.

 Če postopek ne deluje (zaradi časovne prekinitve, napačnega položaja gumba za izbiro programa ali kombinacije napačnih tipk), izklopite napravo in od začetka ponovite zaporedje.

# 11. PRED PRVO UPORABO

1. Prepričajte se, da je na voljo električno napajanje in da je pipa odprta.
2. V predelek za pralno sredstvo, označen z **2**, vlijte dva litra vode. S tem dejanjem aktivirate sistem črpanja.
3. V predelek, označen z **2**, vlijte majhno količino pralnega sredstva.
4. Nastavite in vklopite program za bombaž pri najvišji temperaturi brez perila v bobnu. Na ta način iz bobna in kadi odstranite vso morebitno umazanijo.

## 12. VSAKODNEVNA UPORABA



### OPOZORILO!

Oglejte si poglavja o varnosti.

### 12.1 Vklon naprave

1. Vtaknite vtič v vtičnico.
2. Odprite pipo.
3. Nekaj sekund pritiskajte tipko On/Off, da vklopite napravo. Ogласi se kratek zvočni signal.

### 12.2 Vstavljanje perila

1. Odprite vrata naprave.
2. Izpraznite žepe in razgrnite oblačila, preden jih daste v napravo.
3. Posamezno perilo dajte v boben. V boben ne dajajte preveč perila.
4. Dobro zaprite vrata.

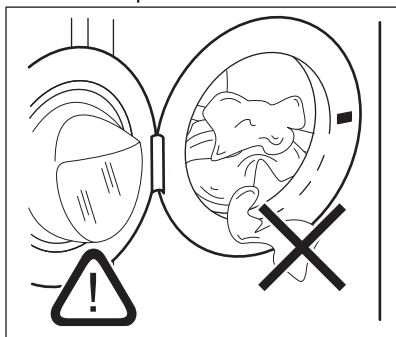

### POZOR!

Pazite, da se perilo ne bo ujelo med tesnilo in vrata, da preprečite nevarnost iztekanja vode in poškodbe perila.



Zaradi pranja zelo mastnih madežev se lahko poškodujejo gumijasti deli pralnega stroja.

### 12.3 Uporaba pralnega sredstva in dodatkov

1. Izmerite ustrezno količino pralnega sredstva in mehčalca.
2. Pralno sredstvo in mehčalec dajte v predelka.

3. Pazljivo zaprite predal za pralno sredstvo.

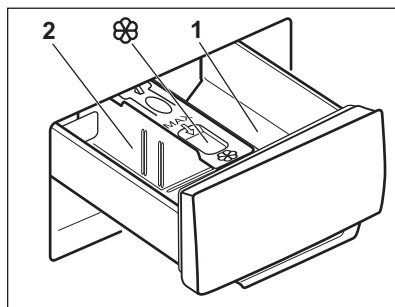

### POZOR!

Uporabljajte samo pralna sredstva za pralne stroje.



Vedno upoštevajte navodila z embalaže pralnih sredstev.

**1** Predelek za pralno sredstvo za predpranje ali program namakanja (če je na voljo). Pralno sredstvo za predpranje in namakanje dodajte pred začetkom programa.

**2** Predelek za pralno sredstvo za fazo pranja. Če uporabljate tekoče pralno sredstvo, ga vstavite nemudoma pred začetkom programa.



Predelek za tekoče dodatke (mehčalec, škrob). Izdelek dajte v razdelek pred začetkom programa.

Po potrebi po pranju iz predala za pralno sredstvo odstranite ostanke pralnega sredstva.

### 12.4 Spreminjanje položaja ločevalnega elementa za pralno sredstvo

1. Izvlecite predal za pralno sredstvo. Položaj **A** ločevalnega elementa za pralno sredstvo je za **pralni prašek** (tovarniška nastavitve).



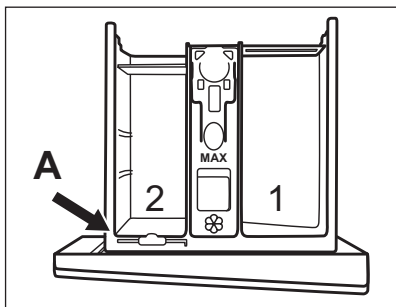

2. Če želite uporabiti tudi tekoče pralno sredstvo/dodatek ali belilo: Odstranite ločevalni element za pralno sredstvo iz položaja A in ga vstavite v položaj B.

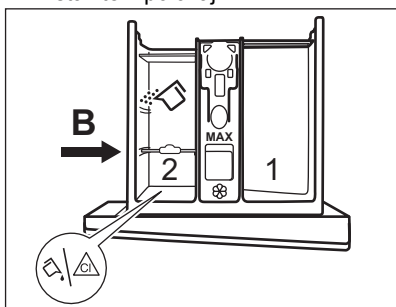

Položaj B ločevalnega elementa za pralno sredstvo je za pralni prašek v zadnjem predelku in tekoče pralno sredstvo/dodatek ali belilo v sprednjem predelku.

3. Za uporabo samo tekočega pralnega sredstva: Vstavite ločevalni element za pralno sredstvo v položaj C.

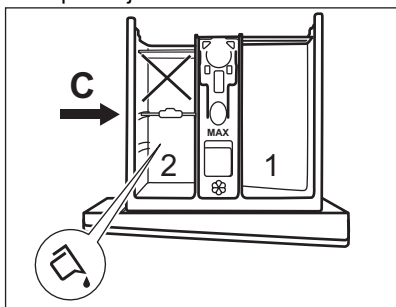

- Ne uporabljajte želatinskih ali gostih tekočih pralnih sredstev.
- Ne presežite največje količine tekočega pralnega sredstva.
- Ne nastavite faze predpranja.

- Ne nastavite funkcije zamika vklopa.
4. Odmerite ustrezno količino pralnega sredstva in mehčalca ter previdno zaprite predal za pralno sredstvo.

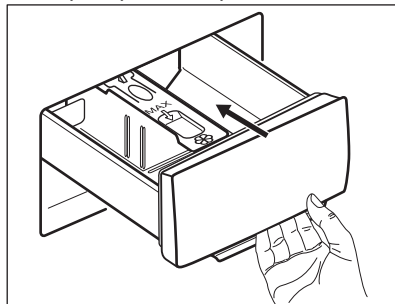

Prepričajte se, da je ločevalni element za pralno sredstvo pravilno vstavljen in se med zapiranjem vrat ne zatika.

## 12.5 Nastavitev programa

1. Obrnite gumb za izbiro programa, da izberete zeleni program pranja.

Indikator tipke Tipka na dotik utripa.

2. Če želite spremeniti temperaturo in/ali število vrtljajev centrifuge, se dotaknite ustrezne tipke.
3. Po potrebi z dotikom ustreznih tipk nastavite eno ali več funkcij. Na prikazovalniku zasvetijo ustrezni indikatorji, informacije pa se skladno spremenijo.



Če izbira **ni mogoča**, se oglasi zvočni signal, na prikazovalniku pa se prikaže

---

## 12.6 Zagon programa

Dotaknite se tipke Tipka na dotik , da vklopite program. Programa ni mogoče zagnati, ko indikator tipke ne sveti in ne utripa (npr. gumb za izbiro programa v napačnem položaju).

Povezani indikator preneha utripati in sveti.





Program se zažene, vrata so zaklenjena. Na prikazovalniku se prikaže indikator

, simbol pa kaže na to, da je še vedno možno ustaviti program in dodati perilo.







Preden se naprava napolni z vodo, lahko kratak čas deluje odtočna črpalka.

## 12.7 Zagon programa z zamikom vklopa

1. Pritiskajte tipko Zakasnjjen vklop , dokler se na prikazovalniku ne prikaže zeleni zamik vklopa. Na prikazovalniku se prikaže indikator .
2. Dotaknite se tipke Tipka na dotik . Vrata naprave se zaklenejo in začne se odštevanje časa zamika vklopa. Na prikazovalniku se prikaže indikator . Po koncu odštevanja se program zažene samodejno.



## Preklic zamika vklopa po začetku odštevanja

Za preklic zamika vklopa:

1. Dotaknite se tipke Tipka na dotik , da prekinete delovanje naprave. Utripa ustrezeni indikator.
2. Pritiskajte tipko Zakasnjjen vklop , dokler se na prikazovalniku ne prikaže  in indikator  ugasne.
3. Ponovno se dotaknite tipke Tipka na dotik , da takoj zaženete program.

## Sprememba zamika vklopa po začetku odštevanja

Za spremembo zamika vklopa:

1. Dotaknite se tipke Tipka na dotik , da prekinete delovanje naprave. Utripa ustrezeni indikator.
2. Pritiskajte tipko Zakasnjjen vklop , dokler se na prikazovalniku ne prikaže zeleni zamik vklopa.
3. Ponovno se dotaknite tipke Tipka na dotik , da začnete novo odštevanje.

## 12.8 Zaznavanje količine perila SensiCare System



Trajanje programa na prikazovalniku navaja **srednjo/veliko količino perila**.

Po pritisku tipke Tipka na dotik  indikator največje navedene količine perila ugasne, SensiCare System pa začne z zaznavanjem količine perila:

1. Naprava zazna količino perila v prvih 30 sekundah. Pri programih, kjer je na voljo funkcija Upravljanje časa med to fazo črtice funkcije Upravljanje časa  pod časovnimi števčkami predvajajo preprosto animacijo. Boben se na kratko obrne.
2. Trajanje programa se da ustrezno prilagoditi in se lahko podaljša ali skrajša. Po nadaljnjih 30 sekundah se začne polnjenje z vodo.

Po koncu zaznavanja količine perila, v **primeru prevelike napolnjenosti bobna**, na prikazovalniku utripa indikator **MAX**:

V tem primeru je mogoče za 30 sekund prekiniti delovanje naprave in odstraniti odvečno perilo.

Ko odstranite odvečno perilo, se dotaknite tipke Tipka na dotik , da ponovno zaženete program. Fazo SensiCare lahko ponovite do trikrat (oglejte si točko 1).

**Pomembno!** Če količine perila ne zmanjšate, se program pranja kljub prekomerni napolnjenosti bobna vseeno začne. V tem primeru ni mogoče zagotoviti najboljših rezultatov pranja.





Približno 20 minut po začetku programa je mogoče ponovno nastaviti čas trajanja glede na zmogljivost perila za vpijanje vode.

 Zaznavanje SensiCare se izvede samo pri celotnih programih pranja in če trajanje programa ni skrajšano s tipko Upravljanje časa.

 SensiCare System ni na voljo pri vseh programih, kot so: Wool, Rinse, in programi s kratkimi cikli.

## 12.9 Prekinitev programa in spreminjanje funkcij

Med izvajanjem programa lahko spremenite **samo nekatere** funkcije:

1. Dotaknite se tipke Tipka na dotik . Utripa ustrezni indikator.
2. Spremenite funkcije. Informacije na prikazovalniku se skladno spreminjajo.
3. Ponovno se dotaknite gumba Tipka na dotik .



Program pranja se nadaljuje.

## 12.10 Preklic trenutnega programa

1. Pritisnite tipko On/Off za preklic programa in izklop naprave.
2. Ponovno pritisnite tipko On/Off za vklop naprave.

 Če je sistem SensiCare končal in se je točenje vode že začelo, se novi program zažene, **tudi če ne ponovite delovanja sistema SensiCare**. Voda in pralno sredstvo se ne izčrpa, da se prepreči odpad. Na prikazovalniku se prikaže najdaljše trajanje programa in to se posodobi približno 20 minut po začetku novega programa.

Za preklic obstaja tudi druga možnost:

1. Obrnete gumb za izbiro programa v položaj »Reset« (Ponastavitev) .
2. Počakajte eno sekundo. Na prikazovalniku se prikaže .





Sedaj lahko nastavite nov program pranja.

## 12.11 Odpiranje vrat – Dodajanje oblačil

Če je ikona  vklopljena, lahko odprete vrata.

 Če sta temperatura in raven vode v bobnu previsoki in/ali se boben še vedno vrti, ne morete odpreti vrat.

Med izvajanjem programa ali zakasnjenegega vklopa so vrata naprave zaklenjena. Na prikazovalniku se prikaže indikator .

1. Dotaknite se tipke Tipka na dotik . Utripati začne indikator .
2. Počakajte, da indikator zaklenjenih vrat  neha utripati in ugasne. Odprite vrata naprave. Po potrebi dodajte ali odstranite perilo. Zaprite vrata in se dotaknite gumba Tipka na dotik . Program ali zakasnen vklop se nadaljuje.

## 12.12 Konec programa

Ob koncu programa se naprava samodejno izklopi. Oglasijo se zvočni signali (če so vklopljeni). Na prikazovalniku se prikaže .

Indikator tipke Tipka na dotik  ugasne.

Vrata se odklenejo, indikator  pa ugasne.

1. Pritisnite tipko On/Off za izklop naprave. Pet minut po koncu programa funkcija varčevanja z energijo samodejno izklopi napravo.





 Ob ponovnem vklopu naprave se na prikazovalniku prikaže konec prejšnjega programa. Z obračanjem gumba za izbiro programa nastavite nov program.

2. Iz naprave odstranite perilo.
3. Preverite, ali je boben prazen.

4. Vrata in predal za pralno sredstvo pustite priprta, da preprečite nastajanje plesni in neprijetnih vonjav.
5. Zaprite pipo.

### 12.13 Izčrpanje vode po koncu cikla

Če ste izbrali program ali funkcijo, ki ne izčrpa vode zadnjega izpiranja, je program končan, toda:

- Časovno področje prikazuje , prikazovalnik pa zaklenjena vrata .
  - Boben se še vedno obrača v rednih intervalih in na ta način prepreči mečkanje perila.
  - Vrata ostanejo zaklenjena.
  - Da lahko odprete vrata, morate izčrpati vodo:
1. Po potrebi se dotaknite tipke Ožemanje, da znižate število vrtljajev centrifuge, ki ga predlaga naprava.
  2. Pritisnite gumb Tipka na dotik:
    - Če ste nastavili Zadržano izpiranje , naprava izčrpa vodo in zažene centrifugo.
    - Če ste nastavili Mirno , naprava samo izčrpa vodo

Indikator funkcije Zadržano izpiranje  in

Mirno  izgine.

3. Ko je program zaključen in indikator zaklenjenih vrat  ugasne, lahko odprete vrata.
4. Nekaj sekund pritisnite tipko On/Off, da izklopite napravo.

### 12.14 Funkcija stanja pripravljenosti

Funkcija stanja pripravljenosti samodejno izklopi napravo za zmanjšanje porabe energije v naslednjih primerih:

- Ko naprave ne uporabljate pet minut po tem, ko se ne izvaja noben program.
- Pet minut po koncu programa pranja. Na prikazovalniku se prikaže konec zadnjega programa. Z obračanjem gumba za izbiro programa nastavite nov program. Če gumb obrnete v položaj »Ponastavitev« , se naprava po 30 sekundah samodejno izklopi.



Če nastavite program ali možnost, ki se konča z vodo v bobnu, funkcija stanja pripravljenosti **ne izklopi** naprave in vas na ta način opozori, da je treba izčrpati vodo.

## 13. NAMIGI IN NASVETI



### OPOZORILO!

Oglejte si poglavja o varnosti.

### 13.1 Vstavljanje perila

- Perilo razdelite na: belo, barvno, sintetično, občutljivo in volneno.
- Upoštevajte navodila za pranje, ki se nahajajo na etiketah za vzdrževanje perila.
- Belega in barvnega perila ne perite skupaj.
- Nekatero barvno perilo se pri prvem pranju razbarva. Priporočamo, da ga prvič perete ločeno.
- Večslojno, volneno perilo in perilo s poslikavami obrnite z notranjo stranjo navzven.
- Trdovratne madeže sperite in obdelajte z ustreznim pralnim sredstvom, preden daste perilo v boben.
- Pri zavesah bodite pazljivi. Snemite kaveljčke in dajte zaveso v pralno vrečo ali prevleko za blazino.
- Ne perite nezarobljenega ali strganega perila. Za pranje majhnih predmetov (kosov perila) in/ali občutljivega perila (npr. nedrčkov z lokom, pasov, hlačnih nogavic, vezalk, trakov itd.) uporabite pralno vrečo.

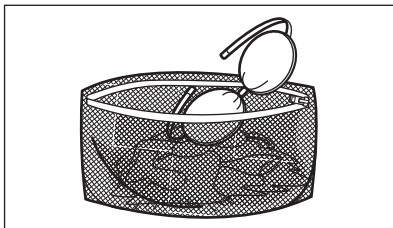

- Zelo majhna količina perila lahko povzroči težave z uravnoteženostjo pri centrifugi, kar vodi do prekomernih tresljajev. Če pride do tega:
  - prekinite program in odprite vrata (oglejte si poglavje »Vsakodnevna uporaba«),
  - ročno porazdelite perilo, tako da bodo kosi perila enakomerno porazdeljeni po kadi,
  - pritisnite tipko Tipka na dotik. Centrifuga se nadaljuje.
- Zapnite gumbe na prevlekah za blazine, zadrge, sponke in kaveljčke. Zapnite pasove, zavežite vrvice, vezalke, trakove in vse druge ohlapne predmete.
- Izpraznite žepe in razgrnite oblačila.

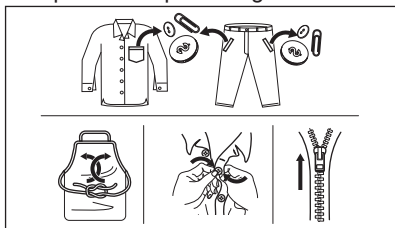

### 13.2 Trdovratni madeži

Za nekatere madeže samo voda in pralno sredstvo nista dovolj.

Priporočamo, da te madeže odstranite, preden daste perilo v napravo.

Na razpolago so posebni odstranjevalci madežev. Uporabite poseben odstranjevalec madežev, ki je na voljo za vrsto madeža in blaga.

### 13.3 Vrsta in količina pralnega sredstva

Izbira pralnega sredstva in uporaba prave količine vplivata na učinkovitost pranja, zmanjšujeta pa tudi odpadke in pomagata varovati okolje:

- Uporabljajte samo pralna in druga sredstva, ki so posebej namenjena pranju v pralnem stroju. Najprej upoštevajte naslednja splošna pravila:
  - pralni praški za vse vrste tkanin, razen občutljivih. Za belo perilo in razkuževanje perila uporabljajte pralni prašek, ki vsebuje belilo,
  - tekoča pralna sredstva, po možnosti za programe pranja pri nižjih temperaturah (največ 60 °C) za vse vrste tkanin ali posebne samo za volno.
- Izbira in količina pralnega sredstva sta odvisni od: vrste tkanine (občutljivo perilo, volneno perilo, bombaž itd.), barve oblačil, teže perila, stopnje umazanosti, temperature pranja in trdote vode.
- Upoštevajte navodila z embalaže pralnih ali drugih sredstev in pazite, da ne prekoračite najvišje navedene ravni (**MAX**).
- Ne mešajte različnih vrst pralnih sredstev.
- Uporabite manj pralnega sredstva, če:
  - perete manjšo količino perila,
  - je perilo manj umazano,
  - se pralno sredstvo med pranjem zelo peni.
- Tablete ali kapsule pralnega sredstva vedno vstavite v boben, ne v predal za pralno sredstvo.

#### Premajhna količina pralnega sredstva lahko povzroči naslednje:

- nezadovoljive rezultate pranja,
- posivitev perila,
- mastna oblačila,
- plesen v napravi.

#### Prevelika količina pralnega sredstva lahko povzroči naslednje:

- penjenje,
- slabši učinek pranja,
- slabše izpiranje,
- večji negativni vpliv na okolje.

### 13.4 Ekološki nasveti

Za varčevanje z vodo, energijo in pomoč pri zaščiti okolja priporočamo, da upoštevate naslednje nasvete:

- Če napravo napolnite z **največjo količino perila, ki je navedena za vsak program, zmanjšate porabo energije in porabo vode.**

- Z ustreznimi predhodnimi postopki lahko odstranite madeže in posamezne umazane dele; perilo lahko za tem perete pri nižji temperaturi.
- Za pravo količino pralnega sredstva si oglejte količino, ki jo predlaga proizvajalec pralnega sredstva, in preverite trdoto vode vašega domačega sistema. Oglejte si »Trdota vode«.
- Nastavite **najvišje število vrtljajev centrifugeza** izbrani program pranja, **preden perilo sušite v sušilnem stroju**. Na ta način prihranite energijo med sušenjem!

## 14. VZDRŽEVANJE IN ČIŠČENJE



### OPOZORILO!

Oglejte si poglavja o varnosti.

### 14.1 Razpored občasnega čiščenja

#### Občasno čiščenje pomaga podaljšati življenjsko dobo naprave.

Po koncu vsakega programa naj ostanejo vrata in predal za pralno sredstvo malo priprta, da omogočite kroženje zraka in posušite notranjost naprave: na ta način preprečite nastajanje plesni in neprijetnih vonjav.

Če naprave ne uporabljate dalj časa: zaprite pipo in izključite napravo.

#### Orientacijski razpored občasnega čiščenja:

Odstranjevanje vodnega kamna	Dvakrat letno
Vzdrževalno pranje	Enkrat mesečno
Čiščenje tesnila vrat	Vsaka dva meseca
Čiščenje bobna	Vsaka dva meseca
Čiščenje predala za pralno sredstvo	Vsaka dva meseca

### 13.5 Trdota vode

Če je trdota vode na vašem območju visoka ali srednja, priporočamo, da uporabite sredstvo za mehčanje vode za pralne stroje. Na območjih, kjer je voda bolj mehka, uporaba sredstva za mehčanje vode ni potrebna.

Za informacije o trdoti vode v vašem kraju se obrnite na krajevno vodovodno podjetje.

Uporabite pravo količino sredstva za mehčanje vode. Upoštevajte navodila z embalaže izdelka.

Čiščenje filtra v ce- Dvakrat letno  
vi za dovod vode  
in filtra v ventilu

V naslednjih odstavkih je razloženo, kako morate čistiti vsak del.

### 14.2 Odstranjevanje tujkov



Pred zagonom programa preverite, ali so vsi žepi prazni in ohlapni predmeti zapeti. Oglejte si »Polnjenje stroja« v »Namigi in nasveti«.

### 14.3 Čiščenje zunanjih površin

Napravo čistite le z blagim milom in toplo vodo. Povsem posušite vse površine. Ne uporabljajte grobih gobic ali abrazivnih materialov.



#### POZOR!

Ne uporabljajte alkohola, topil ali kemičnih izdelkov.



#### POZOR!

Kovinskih površin ne čistite s čistili na osnovi klora.

## 14.4 Odstranjevanje vodnega kamna

- i** Če je trdota vode na vašem območju visoka ali srednja, priporočamo, da uporabite sredstvo za odstranjevanje vodnega kamna za pralne stroje.

Redno pregledujte bobnen, da preverite morebitno prisotnost vodnega kamna.

Običajna pralna sredstva že vsebujejo sredstva za mehčanje vode, a priporočamo, da občasno zaženete program s praznim bobnom in sredstvom za odstranjevanje vodnega kamna.

- i** Vedno upoštevajte navodila z embalaže izdelka.

## 14.5 Vzdrževalno pranje

Ponavljajoča in dolgotrajna uporaba programov z nizko temperaturo lahko povzroči kopičenje pralnega sredstva, ostankov kosmov in rast bakterij v bobnu in kadi. Zaradi tega lahko nastanejo neprijetne vonjave in plesen. Če želite odstraniti te ostanke in očistiti notranjost naprave, redno izvajajte vzdrževalno pranje (vsaj enkrat na mesec).

- i** Oglejte si razdelek »Čiščenje bobna«.

## 14.6 Tesnilo vrat z zbiralnim utorom

Ta naprava ima **samočistilni odtočni sistem**, ki lahka vlakna, odpadla z oblačil, odplakne z vodo. Redno pregledujete tesnilo. Kovance, gumbe in druge majhne predmete lahko odstranite ob koncu programa.

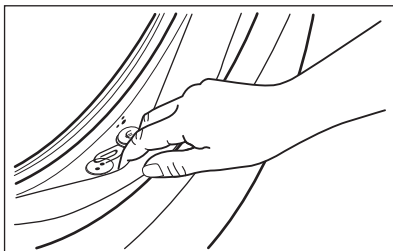

Po potrebi ga očistite s čistilnim sredstvom, ki vsebuje amonijak, ne da bi opraskali površino tesnila.

- i** Vedno upoštevajte navodila z embalaže izdelka.

## 14.7 Čiščenje bobna

Redno pregledujte bobnen, da preprečite neželene usedline.

Zaradi zarjavelih tujkov v bobnu ali prisotnosti železa v vodi lahko pride do kopičenja rje v bobnu

Očistite bobnen s posebnim čistilom za nerjavno jeklo.

- i** Vedno upoštevajte navodila na embalaži izdelka. Bobna ne čistite s sredstvi za odstranjevanje vodnega kamna, ki vsebujejo kisline, ali čistili, ki vsebujejo klor, jeklenimi gobnicami ali jekleno volno

Za temeljito čiščenje:

1. Iz bobna odstranite vse perilo.
2. Zaženite program Cottons z najvišjo temperaturo.
3. V prazen bobnen natresite majhno količino praška, da izperete morebitne ostanke.

- i** Občasno se lahko ob koncu programa na prikazovalniku prikaže ikona . To je priporočilo za »čiščenje bobna«. Po čiščenju bobna ikon izgine.

## 14.8 Čiščenje predala za pralno sredstvo

Za preprečitev morebitnih ostankov praška ali strjenega mehčalca in/ali tvorbe plesni v predalu za pralno sredstvo občasno opravite naslednji postopek čiščenja:

1. Odprite predal. Pritisnite jeziček navzdol, kot prikazuje slika, in ga izvlecite.

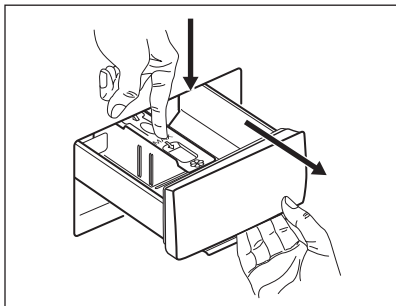

2. Za pomoč pri čiščenju odstranite zgornji del predelka za dodatke in ga izperite pod tekočo toplo vodo, da odstranite morebitne ostanke nakopičenega pralnega sredstva. Po čiščenju zgornji del namestite nazaj.

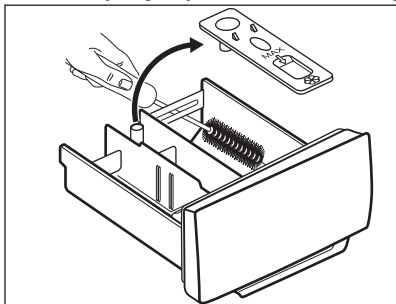

3. Prepričajte se, da so z zgornjega in spodnjega dela odprtine odstranjeni

vsi ostanki pralnega sredstva.  
Odprtino očistite z majhno ščetko.

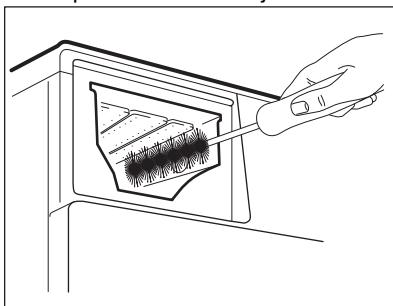

4. Predal za pralno sredstvo vstavite v vodila in ga zaprite. Zaženite program izpiranja brez perila v bobnu.

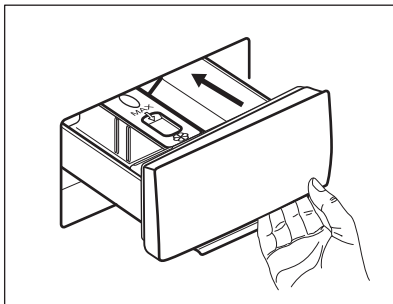

## 14.9 Čiščenje odtočne črpalke

Redno pregledujte filter odtočne črpalke in poskrbite, da bo čist.

Odtočno črpalco očistite, če:

- Naprava ne izčrpa vode.
- Se boben ne obrača.
- Naprava oddaja nenavadne zvoke zaradi blokade odtočne črpalke.
- Se na prikazovalniku izpiše opozorilna koda **E20**.



### OPOZORILO!

- Iztaknite vtič iz omrežne vtičnice.
- Filtra ne odstranjajte, medtem ko naprava deluje.
- Črpalke ne čistite, če je voda v napravi vroča. Počakajte, da se voda ohladi.
- Večkrat ponovite 3. korak, tako da zapirate in odpirate ventil, dokler voda ne preneha iztekati.

V bližini imejte krpo za brisanje vode, ki bo iztekla ob odstranitvi filtra.



Črpalko očistite na naslednji način:

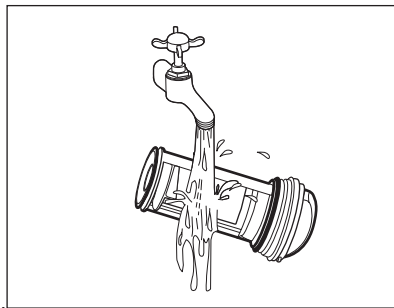
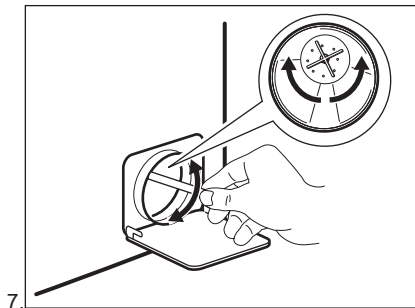
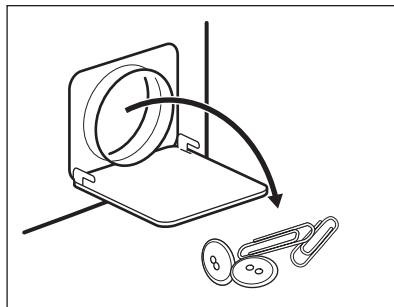
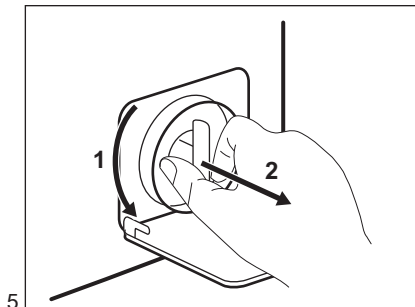
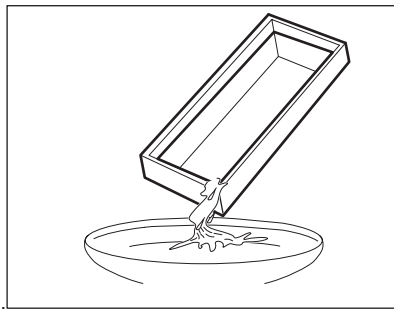
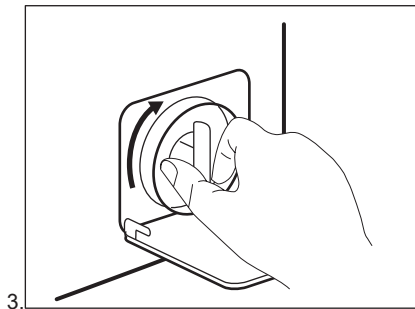
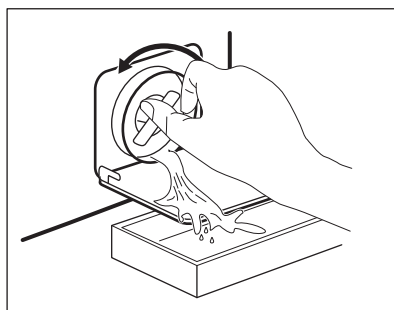
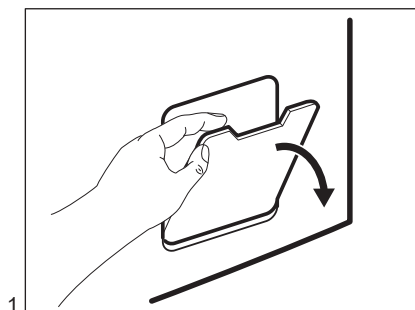

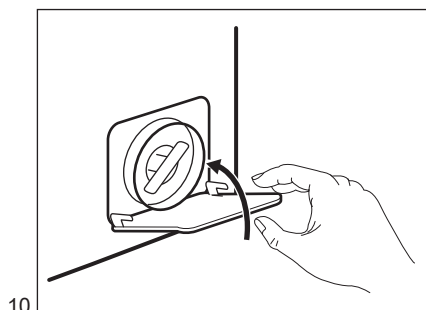
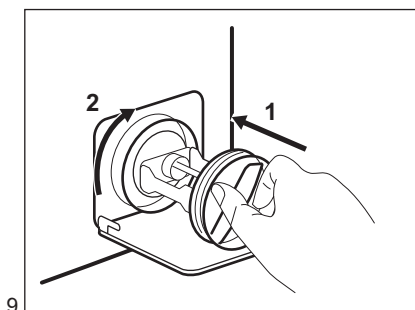
**OPOZORILO!**

Preverite, ali se rotor črpalke vrti. Če se ne, se obrnite na pooblaščen servisni center. Filter morate priviti pravilno, da preprečite iztekanja.

Ko vodo izčrpate s pomočjo postopka za črpanje v sili, morate znova vklopiti odtočni sistem:

1. V predelek za glavno pranje predala za pralno sredstvo vlijete dva litra vode.
2. Vklopite program, da naprava izčrpa vodo.

### 14.10 Čiščenje filtra v cevi za dovod vode in filtra v ventilu

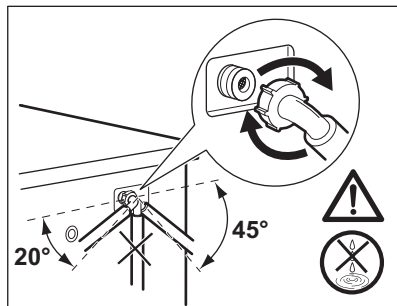
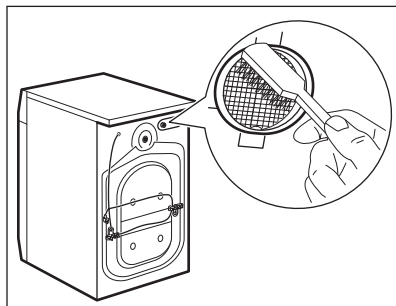
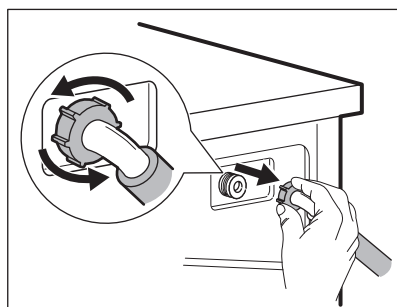
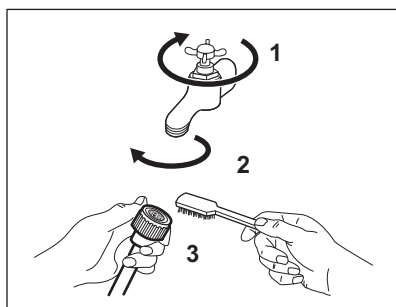

### 14.11 Črpanje v sili

Če naprava ne more izčrpati vode, opravite isti postopek, ki je opisan v

odstavku »Čiščenje odtočne črpalke«. Po potrebi očistite črpalko.

Ko vodo izčrpate s pomočjo postopka za črpanje v sili, morate znova vklopiti odtočni sistem:

1. V predelek za glavno pranje predala za pralno sredstvo vlijte dva litra vode.
2. Vključite program, da naprava izčrpa vodo.
4. Izpraznite odtočno črpalko. Oglejte si postopek za črpanje v sili.
5. Ko je odtočna črpalka prazna, znova namestite cev za dovod vode.

**OPOZORILO!**

Pred ponovno uporabo naprave se prepričajte, da je temperatura višja od 0 °C. Proizvajalec ni odgovoren za škodo, nastalo zaradi nizkih temperatur.

**14.12 Zaščita pred zmrzaljo**

Če je naprava nameščena na mestu, kjer je lahko temperatura okrog 0 °C ali pade pod ničlo, odstranite preostalo vodo iz cevi za dovod vode in odtočne črpalke.

1. Iztaknite vtič iz omrežne vtičnice.
2. Zaprite pipo.
3. Konca cevi za dovod vode položite v posodo in pustite, da voda odteče iz cevi.

**15. ODPRAVLJANJE TEŽAV****OPOZORILO!**

Oglejte si poglavja o varnosti.

**15.1 Opozorilne kode in možne okvare**

Naprava se ne zažene oz. se ustavi med delovanjem. Najprej poskusite najti rešitev težave (oglejte si razpredelnice).

**OPOZORILO!**

Pred kakršnimi koli preverjanji izklopite napravo.

**Pri nekaterih težavah se na prikazovalniku prikaže opozorilna koda, tipka Tipka na dotik  pa lahko nepretrgoma utripa:**

Težava	Možna rešitev
 Naprava se ne napolni z vodo pravilno.	<ul style="list-style-type: none"> <li>• Preverite, ali je pipa odprta.</li> <li>• Prepričajte se, da tlak dovoda vode ni prenizek. Za te informacije se obrnite na krajevno vodovodno podjetje.</li> <li>• Prepričajte se, da pipa ni zamašena.</li> <li>• Prepričajte se, da cev za dovod vode ni prepognjena, poškodovana ali ukrivljena.</li> <li>• Preverite, ali je cev za dovod vode pravilno priključena.</li> <li>• Prepričajte se, da filter v cevi za dovod vode in filter v ventilu nista zamašena. Oglejte si »Vzdrževanje in čiščenje«.</li> </ul>

<p><b>E20</b> Naprava ne izčrpa vode.</p>	<ul style="list-style-type: none"> <li>• Prepričajte se, da sifon ni zamašen.</li> <li>• Prepričajte se, da cev za odvod vode ni prepognjena ali ukrivljena.</li> <li>• Prepričajte se, da filter na odtoku ni zamašen. Po potrebi očistite filter. Oglejte si »Vzdrževanje in čiščenje«.</li> <li>• Preverite, ali je cev za odvod vode pravilno priključena.</li> <li>• Nastavite program črpanja, če ste nastavili program brez faze črpanja.</li> <li>• Nastavite program črpanja, če ste nastavili funkcijo, ki se zaključuje z vodo v kadi.</li> </ul>
<p><b>E40</b> Vrata naprave so odprta ali niso pravilno zaprta.</p>	<ul style="list-style-type: none"> <li>• Prepričajte se, da so vrata dobro zaprta.</li> </ul>
<p><b>E91</b> Ni komunikacije med elektronskimi elementi naprave.</p>	<ul style="list-style-type: none"> <li>• Program se ni zaključil pravilno ali pa se je naprava pre zgodaj ustavila. Napravo izklopite in jo ponovno vklopite.</li> <li>• Če se ponovno prikaže opozorilna koda, se obrnite na pooblaščen servisni center.</li> </ul>
<p><b>E40</b> Električno napajanje je nestabilno.</p>	<ul style="list-style-type: none"> <li>• Počakajte, da se električno napajanje stabilizira.</li> </ul>

Če se na prikazovalniku prikažejo druge opozorilne kode, izklopite in vklopite napravo. Če se težava nadaljuje, se obrnite na pooblaščen servisni center.

V primeru različnih težav s pralnim strojem preverite spodnjo razpredelnico glede možnih rešitev.

<b>Težava</b>	<b>Možna rešitev</b>
<p>Program se ne zažene.</p>	<ul style="list-style-type: none"> <li>• Poskrbite, da bo vtič vtaknjen v vtičnico.</li> <li>• Poskrbite, da bodo vrata naprave zaprta.</li> <li>• Prepričajte se, da v omarici z varovalkami ni poškodovane varovalke.</li> <li>• Morate se dotakniti tipke Tipka na dotik .</li> <li>• Če je nastavljen zamik vklopa, nastavitev preključite ali počakajte, da se odštevanje konča.</li> <li>• Izklopite funkcijo Varovalo za otroke, če je vklopljena.</li> <li>• Preverite položaj gumba pri izbranem programu.</li> </ul>
<p>Naprava se napolni z vodo, a jo takoj izčrpa.</p>	<ul style="list-style-type: none"> <li>• Poskrbite, da bo cev za odvod vode v pravem položaju. Cev je morda nameščena prenizko. Oglejte si »Navodila za namestitvev«.</li> </ul>
<p>Centrifuga ne deluje ali pa pranje traja dlje kot običajno.</p>	<ul style="list-style-type: none"> <li>• Nastavite program ožemanja.</li> <li>• Prepričajte se, da filter na odtoku ni zamašen. Po potrebi očistite filter. Oglejte si »Vzdrževanje in čiščenje«.</li> <li>• Ročno porazdelite perilo v kadi in ponovno vklopite centrifugo. To težavo lahko povzročajo težave z uravnoteženostjo.</li> </ul>

Težava	Možna rešitev
Na tleh je voda.	<ul style="list-style-type: none"> <li>• Preverite, ali priključki cevi za vodo tesnijo in da voda ne izteka.</li> <li>• Poskrbite, da na cevi za dovod in cevi za odvod vode ne bo poškodb.</li> <li>• Poskrbite za uporabo pravega pralnega sredstva in zadostne količine.</li> </ul>
Vrat naprave ne morete odpreti.	<ul style="list-style-type: none"> <li>• Poskrbite za izbiro programa pranja, ki se zaključi z vodo v kadi.</li> <li>• Preverite, ali je program pranja končan.</li> <li>• Nastavite program črpanja ali ožemanja, če je voda v bobnu.</li> <li>• Prepričajte se, da naprava dobiva električno energijo.</li> <li>• To težavo lahko povzroča okvara naprave. Obrnite se na pooblaščen servisni center.</li> </ul>
Naprava povzroča neobičajen hrup in se trese.	<ul style="list-style-type: none"> <li>• Preverite, ali je naprava pravilno poravnana. Oglejte si »Navodila za namestitvev«.</li> <li>• Poskrbite za odstranitev embalaže in/ali transportnih vijakov. Oglejte si »Navodila za namestitvev«.</li> <li>• V boben dodajte še perila. Količina perila je verjetno premajhna.</li> </ul>
Trajanje programa se podaljša ali skrajša med izvajanjem programa.	<ul style="list-style-type: none"> <li>• SensiCare System lahko nastavi trajanje programa glede na vrsto in količino perila. Oglejte si »Zaznavanje količine perila SensiCare System« v poglavju »Vsakodnevna uporaba«.</li> </ul>
Rezultati pranja niso zadovoljivi.	<ul style="list-style-type: none"> <li>• Povečajte količino pralnega sredstva ali uporabite drugega.</li> <li>• Pred pranjem perila uporabite posebne izdelke za odstranitev trdovratnih madežev.</li> <li>• Poskrbite, da boste nastavili pravo temperaturo.</li> <li>• Zmanjšajte količino perila.</li> </ul>
Preveč pene v bobnu med pranjem.	<ul style="list-style-type: none"> <li>• Zmanjšajte količino pralnega sredstva.</li> </ul>



Po opravljenem pregledu vklopite napravo. Program se nadaljuje od trenutka prekinitve.

Če se težava ponovi, se obrnite na pooblaščen servisni center.

Potrebni podatki za servisni center se nahajajo na ploščici za tehnične navedbe.

## 16. VREDNOSTI PORABE

### 16.1 Uvod

-  Za podrobnejše informacije o energijski nalepki si oglejte spletno povezavo **www.theenergylabel.eu**.
-  Koda QR na energijski nalepki z naprave zagotavlja spletno povezavo do informacij, povezanih z delovanjem naprave, v podatkovni bazi EU EPREL. Energijsko nalepko hranite za referenco skupaj z navodili za uporabo in vsemi drugimi dokumenti, ki so priloženi tej napravi. Iste informacije lahko v bazi EPREL najdete tudi s pomočjo povezave **https://eprel.ec.europa.eu** ter imena modela in številke izdelka, ki ju najdete na ploščici za tehnične navedbe naprave. Za položaj ploščice za tehnične navedbe si oglejte poglavje »Opis izdelka«.

### 16.2 Legenda

<b>kg</b>	Količina perila.	<b>hh:m m</b>	Trajanje programa.
<b>kWh</b>	Poraba energije.	<b>°C</b>	Temperatura v perilu.
<b>Litri</b>	Poraba vode.	<b>obr./m in</b>	Hitrost ožemanja.
<b>%</b>	Preostala vlaga ob koncu faze ožemanja. Višja kot je hitrost ožemanja, večji je hrup in nižja je vsebnost preostale vlage.		

-  Vrednosti in trajanje programa se lahko razlikujejo glede na različne pogoje (npr. sobno temperaturo, temperaturo in tlak vode, količino in vrsto perila, napajalno napetost) in tudi če spremenite privzeto nastavitvev programa.

### 16.3 V skladu z uredbo Evropske komisije 2019/2023

<b>Eco 40-60 pro- gram</b>	<b>kg</b>	<b>kWh</b>	<b>Litri</b>	<b>hh:mm</b>	<b>%</b>	<b>°C</b>	<b>obr./ min<sup>1)</sup></b>
Polna napolnje- nost	7	0.875	58.0	03:25	53.00	46.0	1151
Polovična napol- njenost	3,5	0.355	40.0	02:40	53.00	28.0	1151
Četrtingska napol- njenost	2	0.165	31.0	02:25	55.00	23.0	1151

1) Največja hitrost ožemanja.

**Poraba energije v različnih načinih**

Izklop (W)	Stanje pripravljenosti (W)	Zakasnen vklop (W)
0.50	0.50	4.00
Čas do izklopa/stanja pripravljenosti je največ 15 minut.		

**16.4 Splošni programi**

Te vrednosti so samo orientacijske.

Program	kg	kWh	Litri	hh:mm	%	°C	obr./min <sup>1)</sup>
Cottons <sup>2)</sup> 90 °C	7	2.100	80.0	04:10	53.00	85.0	1200
Cottons 60 °C	7	1.200	80.0	04:00	53.00	55.0	1200
Cottons 20 <sup>3)</sup> 20 °C	7	0.300	80.0	02:45	53.00	20.0	1200
Synthetics 40 °C	3	0.650	65.0	02:15	35.00	40.0	1200
Delicate <sup>4)</sup> 30 °C	1,5	0.400	50.0	01:10	35.00	30.0	1200
Wool 30 °C	1,5	0.250	50.0	01:10	30.00	30.0	1200

<sup>1)</sup> Referenčni indikator hitrosti ožemanja.

<sup>2)</sup> Primerno za pranje močno umazanega perila.

<sup>3)</sup> Primerno za pranje malo umazanega bombažnega, sintetičnega in mešanega perila.

<sup>4)</sup> Deluje tudi kot kratek cikel pranja za malo umazano perilo.

## 17. HITRI VODNIK

### 17.1 Vsakodnevna uporaba

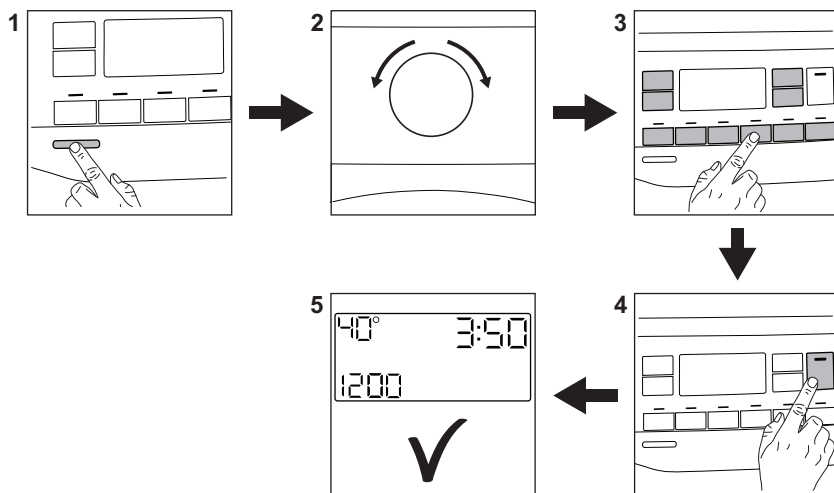

Vtaknite vtič v vtičnico.

Odprite pipo.

Vstavite perilo.

Vlijte pralno sredstvo in drugo sredstvo v ustrezni predelek predala za pralno sredstvo.

1. Pritisnite tipko **On/Off** za vklop naprave.
2. Obrnite gumb za izbiro programa, da nastavite želeni program.

3. Z ustreznimi tipkami nastavite zelene funkcije.

4. Za zagon programa se dotaknite tipke **Tipka na dotik** .

5. Naprava se zažene.

Po koncu programa odstranite perilo.

Pritisnite tipko **On/Off** za izklop naprave.

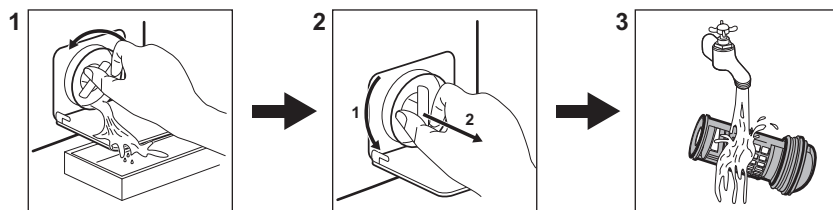

### 17.2 Čiščenje filtra odtočne črpalke



Filter čistite redno, še posebej pa, če se na prikazovalniku prikaže opozorilna koda **E20**.



## 17.3 Programi

Programi	Količina perila	Opis izdelka
<b>Eko 40-60</b>	7 kg	Bel in barvast bombaž. Običajno umazano perilo.
<b>Cottons</b>	7 kg	Belo in barvno bombažno perilo.
<b>Synthetics</b>	3 kg	Sintetično ali mešano perilo.
<b>Delicate</b>	1,5 kg	Občutljivo perilo, kot je perilo iz akrila, viskoze in poliestra.
<b>Rapid 14min</b>	1,5 kg	Malo umazani ali enkrat nošeni kosi perila iz bombaža in sintetike.
<b>Rinse</b>	7 kg	Vse tkanine razen volnenih in zelo občutljivih. Program za izpiranje in ožemanje.
<b>Drain/Spin</b>	7 kg	Vse tkanine razen volnenih in zelo občutljivih. Program za ožemanje in črpanje vode.
 <b>Anti-Allergy</b>	7 kg	Belo bombažno perilo. Ta program pomaga odstraniti mikrobe in bakterije.
<b>Baby Clothes</b>	1,5 kg	Nežen program, primeren za otroško perilo.
 <b>Silk</b>	0,5 kg	Poseben program za svilene in mešane sintetične kose perila.
 <b>Wool</b>	1,5 kg	Volna, ki se lahko pere strojno, volna za ročno pranje in občutljive tkanine.
<b>Sport</b>	3 kg	Športna oblačila.
 <b>Outdoor</b>	2 kg <sup>1)</sup> 1 kg <sup>2)</sup>	Sodobna oblačila za šport in dejavnosti na prostem.
<b>Denim</b>	2 kg	Oblačila iz denima.

1) Program pranja.

2) Program pranja in impregnacijska faza.

## 18. SKRB ZA OKOLJE

Reciklirajte materiale, ki jih označuje simbol . Embalažo odložite v ustrezne zabojnike za reciklažo. Pomagajte zaščititi okolje in zdravje ljudi ter reciklirati odpadke električnih in elektronskih naprav. Naprav, označenih

s simbolom , ne odstranjujte z gospodinjstvi odpadki. Izdelek vrnite na krajevno zbirališče za recikliranje ali se obrnite na občinski urad.

## САДРЖАЈ

1. БЕЗБЕДНОСНЕ ИНФОРМАЦИЈЕ.....	43
2. БЕЗБЕДНОСНА УПУТСТВА.....	45
3. ОПИС ПРОИЗВОДА.....	47
4. ТЕХНИЧКИ ПОДАЦИ.....	47
5. ИНСТАЛАЦИЈА.....	48
6. ПРИБОР.....	52
7. КОМАНДНА ТАБЛА.....	52
8. БИРАЧИ ПРОГРАМА И ДУГМАД.....	55
9. ПРОГРАМИ.....	58
10. ПОДЕШАВАЊА.....	63
11. ПРЕ ПРВЕ УПОТРЕБЕ.....	65
12. СВАКОДНЕВНА УПОТРЕБА.....	65
13. КОРИСНИ САВЕТИ.....	70
14. НЕГА И ЧИШЋЕЊЕ.....	72
15. РЕШАВАЊЕ ПРОБЛЕМА.....	77
16. ВРЕДНОСТИ ПОТРОШЊЕ.....	80
17. <b>ВОДИЧ ЗА БРЗИ ПОЧЕТАК</b> .....	82
18. ЕКОЛОШКА ПИТАЊА.....	84

## МИСЛИМО НА ВАС

Хвала што сте купили Electrolux уређај. Изабрали сте производ који са собом доноси деценије стручног рада и иновација. Генијалан је, елегантан и осмишљен имајући у виду ваше потребе. Будите уверени да ћете при сваком коришћењу добити изванредне резултате.

Добро дошли у Electrolux.

**Посетите наш сајт да:**



Прибавите савете за коришћење, брошуре и информације за решавање проблема, сервис и поправку:

**[www.electrolux.com/support](http://www.electrolux.com/support)**



Региструјте производ ради боље услуге:

**[www.registerelectrolux.com](http://www.registerelectrolux.com)**



Купите прибор, потрошни материјал и оригиналне резервне делове за свој уређај:

**[www.electrolux.com/shop](http://www.electrolux.com/shop)**

## КОРИСНИЧКА ПОДРШКА И СЕРВИС

Увек користите оригиналне резервне делове.

Када контактирате овлашћени сервисни центар, водите рачуна да код себе имате следеће податке: Модел, број производа, серијски број.

Подаци могу да се пронађу на плочици са техничким карактеристикама.

 Упозорење/опрез – информације о безбедности

 Опште информације и савети

 Информације о животној средини

Задржано право измена.

## 1. ⚠ БЕЗБЕДНОСНЕ ИНФОРМАЦИЈЕ



Пре него што започнете са инсталацијом и коришћењем овог уређаја, пажљиво прочитајте приложено упутство.

Произвођач није одговоран за било какве повреде или штету које су резултат неисправне инсталације или употребе. Чувајте упутство за употребу на безбедном и приступачном месту за будуће коришћење.

### 1.1 Безбедност деце и осетљивих особа

- Овај уређај могу да користе деца старија од 8 година и особе са смањеним физичким, чулним или менталним способностима, као особе којима недостају искуство и знање, уколико им се обезбеди надзор или им се дају упутства у вези са употребом уређаја на безбедан начин и уколико схватају могуће опасности.
- Децу узраста између 3 и 8 година старости, као и особе са веома тешким и сложеним инвалидитетом, треба држати даље од уређаја, осим ако су под сталним надзором.
- Децу млађу од 3 године треба удаљити од уређаја уколико нису под непрекидним надзором.
- Децу треба контролисати како се не би играла са уређајем.
- Држите сву амбалажу даље од деце и одложите је на одговарајући начин.
- Детерџенте држите ван домашаја деце.
- Децу и кућне љубимце држите подаље од уређаја док су његова врата отворена.
- Ако овај апарат има уређај за безбедност деце, треба га активирати.
- Деца не смеју да обављају чишћење и корисничко одржавање уређаја без надзора.

## 1.2 Опште мере безбедности

- Овај апарат је само за прање веша домаћег типа који се може прати машински.
- Овај уређај је намењен за употребу у једном домаћинству у затвореним просторима.
- Уређај се може користити у канцеларијама, хотелским собама, мотелима, пансионима, сеоским туристичким домаћинствима и сличним објектима за смештај где употреба не би превазилазила (просечан) ниво потрошње по домаћинству.
- Немојте да мењате спецификацију овог уређаја.
- Уређај може да прими највише 7 kg веша. Не прекорачујте максималну количину веша за сваки програм (погледајте одељак „Програми”).
- Радни притисак воде на месту где вода улази из излазног прикључка мора бити између 0,5 бара (0,05 МПа) и 10 бара (1,0 МПа).
- Отвори за вентилацију у постољу не смеју бити заклоњени тепихом, простирком или било каквом подном облогом.
- Уређај треба да се повеже на довод воде помоћу новог комплета приложених црева или другог новог комплета црева испорученог од стране овлашћеног сервисног центра.
- Старо црево се не сме поново користити.
- Уколико је кабл за напајање оштећен, њега мора да замени произвођач, одговарајући овлашћени сервисни центар или лица сличне квалификације, како би се избегла електрична опасност.
- Пре било каквог поступка одржавања уређаја, искључите га и извадите утикач кабла за напајање из зидне утичнице.
- Не чистите уређај распршивачима воде нити паром под високим притиском.
- Уређај очистите влажном крпом. Користите искључиво неутралне детерџенте. Немојте

користити абразивне производе, абразивне јастучиће за чишћење, раствараче или металне предмете.

## 2. БЕЗБЕДНОСНА УПУТСТВА

### 2.1 Инсталирање



Инсталација мора да се обави у складу са важећим националним прописима.

- Уклоните комплетну амбалажу и завртње за транспорт укључујући гумени затварач са пластичним одстојником.
- Држите транзитне завртње на безбедном месту. Ако ће уређај у будућности бити премештан, завртњи морају бити монтирани да би се блокирао бубањ и тако спречила унутрашња оштећења.
- Увек водите рачуна приликом померања уређаја зато што је тежак. Увек користите заштитне рукавице и затворену обућу.
- Придржавајте се упутстава за монтирање које сте добили уз уређај.
- Немојте да инсталирате или користите оштећен уређај.
- Немојте да инсталирате или користите уређај тамо где температура може да буде нижа од 0 °С или где је изложен временским условима.
- Област пода на којој ће уређај бити монтиран мора бити равна, стабилна, отпорна на топлоту и чиста.
- Уверите се да постоји циркулација ваздуха између уређаја и пода.
- Када се уређај постави у стални положај, уз помоћ либеле проверите да ли је правилно нивелисан. Ако није, подесите ножице док се не изневелише.
- Немојте да инсталирате уређај директно изнад одвода на поду.
- Не прскајте воду по уређају и не излажите га прекомерно влажности.
- Уређај немојте инсталирати на месту на коме врата уређаја не могу до краја да се отворе.

- Немојте да стављате затворену посуду за прикупљање воде која можда цури испод уређаја. Обратите се Овлашћеном сервисном центру како бисте проверили који прибор може да се користи.

### 2.2 Прикључење на електричну мрежу



#### УПОЗОРЕЊЕ!

Ризик од пожара и струјног удара.

- УПОЗОРЕЊЕ: Овај уређај је предвиђен за монтажу/прикључивање на проводник уземљења зграде.
- Увек користите прописно уграђену утичницу са заштитом од струјног удара.
- Уверите се да су параметри на плочици са техничким карактеристикама компатибилни са одговарајућим параметрима електричне мреже за напајање.
- Немојте да користите адаптере са више утичница и продужне каблове.
- Проверите да нисте оштетили главно напајање и кабл за напајање. Уколико струјни кабл треба да се замени, то треба да обави наш овлашћени сервисни центар.
- Прикључите главни кабл за напајање на зидну утичницу тек на крају инсталације. Водите рачуна да постоји приступ мрежном утикачу након инсталације.
- Немојте додиривати кабл за напајање нити мрежни утикач влажним рукама.
- Не вуците кабл за напајање како бисте искључили уређај. Кабл искључите тако што ћете извући утикач из утичнице.

## 2.3 Прикључивање воде

- Температура улазне воде не сме прећи 25°C.
- Немојте оштетити црева за воду.
- Пре прикључења на нове цеви или на цеви које нису коришћене дуже време, или тамо где је вршена поправка или су монтирани нови уређаји (водомери итд.), пустите воду да тече док не буде чиста и бистра.
- Проверите да ли постоји видљиво цурење воде током и након прве употребе уређаја.
- Немојте да користите продужно црево уколико је доводно црево прекратко. Обратите се овлашћеном сервисном центру да бисте заменили доводно црево.
- Приликом отпакивања уређаја, могуће је да потекне вода из одводног црева. Ово може да се деси због тестирања уређаја водом у фабрици.
- Испусно црево можете продужити до највише 400 см. За друго испусно црево и наставак обратите се овлашћеном сервисном центру.
- Водите рачуна да постоји приступ славини након инсталације.

## 2.4 Употреба



### УПОЗОРЕЊЕ!

Постоји ризик од струјног удара, пожара, опекотина или оштећења уређаја.

- Поштујте упутства о безбедности са паковања детерџента.
- Запаљиве материје или предмете натопљене запаљивим материјама немојте стављати унутар и поред уређаја или на њега.
- Не перите тканине које су јако запрљане уљем, масноћом или масним супстанцама. Оне могу оштетити гумене делове машине за прање веша. Такве тканине прво оперите ручно па их тек онда убаците у машину за прање веша.
- Немојте додиривати стакло на вратима док је програм у току. Стакло може бити вруће.

- Проверите да ли сте извадили све металне предмете из веша.

## 2.5 Сервисирање

- Ради оправке уређаја обратите се овлашћеном сервисном центру. Користите само оригиналне резервне делове.
- Имајте на уму да поправки које вршите лично или их обављају нестручне особе могу имати безбедносне последице и могу поништити гаранцију.
- Следећи резервни делови биће доступни 10 година након престанка производње овог модела: мотор и четкице мотора, преносни механизми између мотора и бубња, пумпе, амортизери и опруге, бубањ за прање, роторска звезда бубња и сродни куглични лежајеви, грејачи и грејни елементи, укључујући топлотне пумпе, цевоводе и сродну опрему, укључујући црева, вентиле, филтере и уређаје за блокаду воде, штампане плоче, електронски дисплеји, прекидачи притиска, термостати и сензори, софтвер и фирмвер укључујући софтвер за ресетовање, врата, шарке и заптивке за врата, друге заптивке, склоп за закључавање врата, пластични периферни уређаји као што су дозатори детерџента. Имајте на уму да су неки од ових резервних делова доступни само професионалним сервисерима и да нису сви резервни делови релевантни за све моделе.

## 2.6 Одлагање



### УПОЗОРЕЊЕ!

Ризик од повреде или гушења.

- Искључијте уређај из електричног напајања и са довода за воду.
- Исеците мрежни електрични кабл на месту које је близу уређаја и одложите га.
- Уклоните ручицу од врата да бисте спречили да се деца или кућни љубимци заглаве у бубњу.

- Одложите апарат у складу са важећим прописима за одлагање

отпада од електричних и електронских уређаја (WEEE).

## 3. ОПИС ПРОИЗВОДА

### 3.1 Приказ уређаја

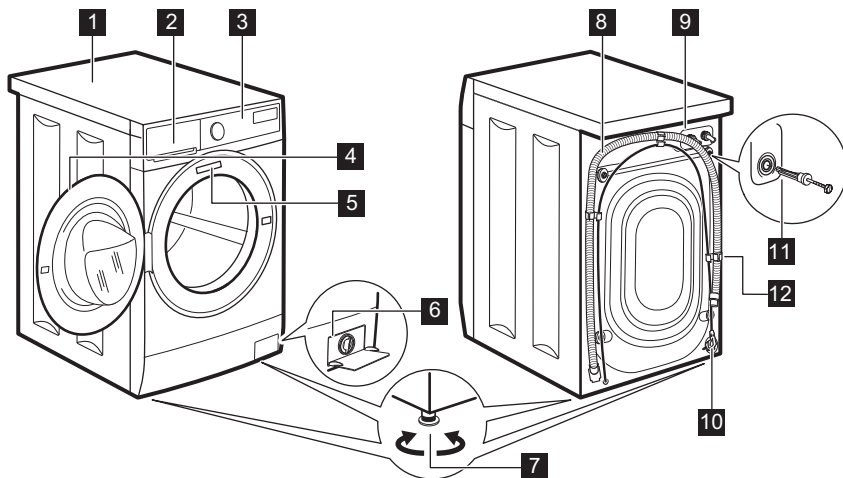

- |  |  |
|--|--|
| <b>1</b> Радна површина                        | <b>7</b> Ногице за нивелисање уређаја  |
| <b>2</b> Дозатор детерџента                    | <b>8</b> Одводно црево                 |
| <b>3</b> Командна табла                        | <b>9</b> Прикључак црева за довод воде |
| <b>4</b> Ручица на вратима                     | <b>10</b> Мрежни кабл                  |
| <b>5</b> Плочица са техничким карактеристикама | <b>11</b> Завртњи за транспорт         |
| <b>6</b> Филтер одводне пумпе                  | <b>12</b> Подупирачи за црево          |

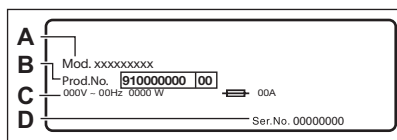

На плочици са техничким карактеристикама наведен је назив модела (A), број производа (B), параметри електричне мреже (C) и серијски број (D).

## 4. ТЕХНИЧКИ ПОДАЦИ

Димензије	Ширина/висина/укупна дубина	59.5 cm /84.3 cm /48.2 cm
Прикључење на електричну мрежу	Напон Укупна снага Осигурач Фреквенција	230 V 2100 W 10 A 50 Hz

Заштитни омотач пружа заштиту од продирања чврстих честица и влаге, изузев на местима на којима опрема под ниским напоном нема заштиту од влаге		IPX4
Притисак довода воде	Минимум Максимум	0,5 бара (0,05 МПа) 10 бара (1,0 МПа)
Довод воде <sup>1)</sup>		Хладна вода
Максимална количина веша	Памук	7 кг
Брзина центрифуге	Максимална брзина центрифуге	1151 o/min

<sup>1)</sup> Повежите црево за довод воде са славинам за воду која има навој димензија 3/4" .

## 5. ИНСТАЛАЦИЈА



### УПОЗОРЕЊЕ!

Погледајте поглавља о безбедности.

### 5.1 Распакивање

1. Уклоните спољну танку фолију. По потреби, користите скалпел.

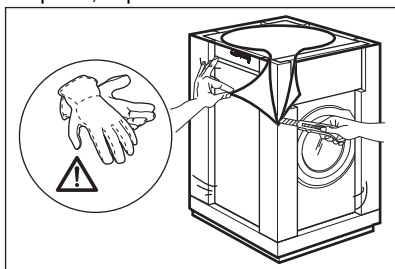

2. Уклоните картон са врха и заштиту од стиропора.

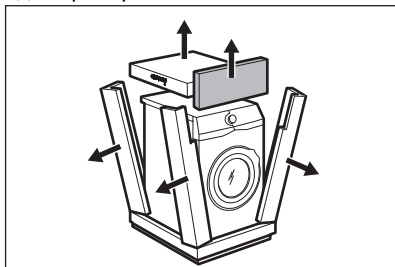

3. Отворите врата. Извадите сав веш из бубња.

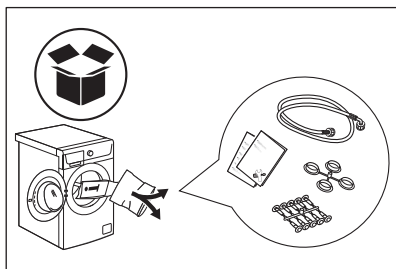

4. Поставите стиропор са предње стране на под иза уређаја. Пажљиво спустите уређај на задњу страну.

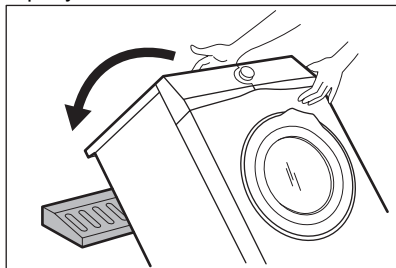

5. Уклоните заштиту од стиропора са доње стране уређаја.



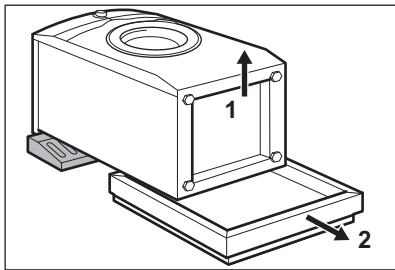

6. Вратите уређај натраг у усправан положај. Уклоните кабл за напајање и црево за одвод воде са држача за црево.

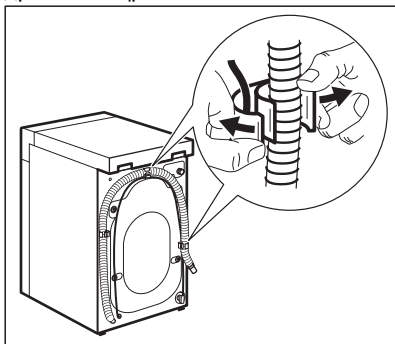

#### УПОЗОРЕЊЕ!

Могуће је да потекне вода из одводног црева. Ово се дешава зато што је веш машина тестирана у фабрици.

7. Уклоните четири транспортна завртња и извадите пластичне одбојнике.

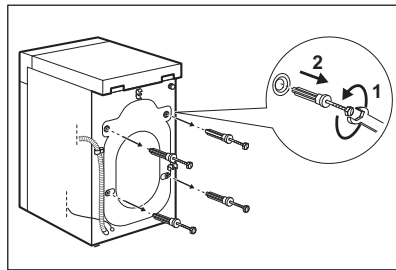

8. Ставите пластичне затвараче, који се налазе у торбици са корисничким упутством, у рупе.

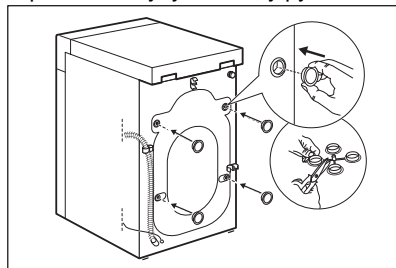

Препоручујемо вам да сачувате паковање и завртње за транспорт када дође тренутак да померите уређај.

## 5.2 Постављање и нивелисање

Правилно подесите уређај како бисте спречили вибрације, буку и померање апарата током рада.

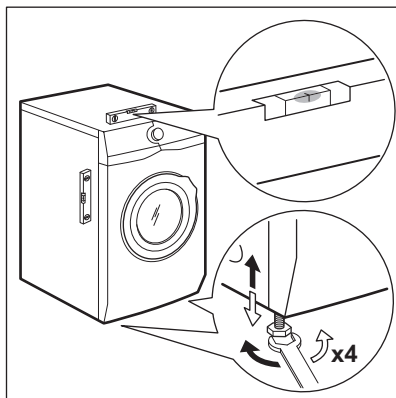

1. Инсталирајте уређај на равној тврдој подлози. Уређај мора да буде нивелисан и стабилан. Постарајте се да уређај не додирује зид или друге јединице и да испод уређаја има циркулације ваздуха.
2. Олабавите или дотегните ножице да бисте подесили ниво. Све ножице морају чврсто да се ослањају на под.



#### УПОЗОРЕЊЕ!

Немојте стављати картон, дрво или сличне материјале испод ножица уређаја да бисте подесили ниво.

### 5.3 Доводно црево



#### УПОЗОРЕЊЕ!

Уверите се да нема оштећења на цревима и да нема цурења на спојницама. Немојте да користите продужно црево уколико је доводно црево прекратко. Обратите се овлашћеном сервисном центру ради замене доводног црева.

1. Повежите доводно црево за воду на задњу страну уређаја.

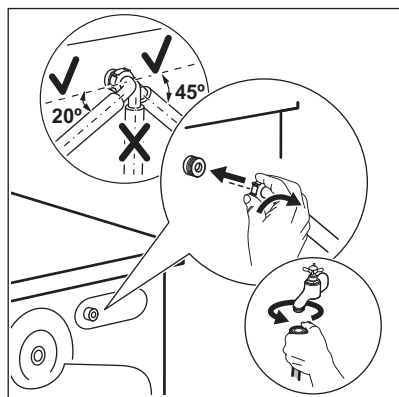

2. Поставите га налево или надесно у зависности од положаја славине за воду. Уверите се да доводно црево није у вертикалном положају.
3. Ако је потребно, олабавите прстенасти навртањ да бисте поставили црево у одговарајући положај.
4. Прикључите доводно црево за воду на славину за хладну воду са навојем од 3/4".

### 5.4 Одвођење воде

Одводно црево треба да остане на висини не мањој од 600 мм и не већој од 1000 мм.

- i** Одводно црево можете да продужите максимално за 4000 мм. Обратите се овлашћеном сервисном центру за друго одводно црево и продужетак.

Могуће је повезати одводно црево на различите начине:

1. Пресавите одводно црево тако да добијете U облик и ставите га око пластичне вођице за црево.

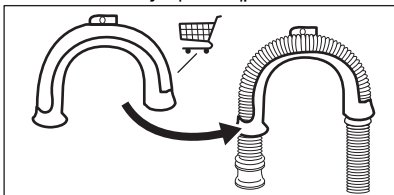

2. На ивици судопере - причврстите вођицу за славину или за зид.

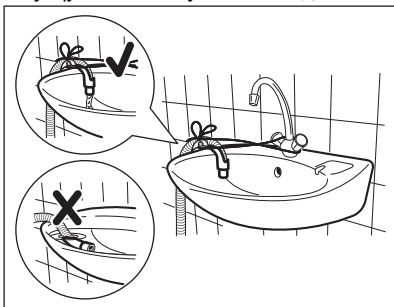

- i** Постарајте се пластичне вођице не могу да се померају када уређај избацује воду и да крај одводног црева није потопљен у воду. Прљава вода би могла да се врати у уређај.
3. Ако крај одводног црева изгледа овако (погледај слику), можете да га гурнете директно у статичну цев.

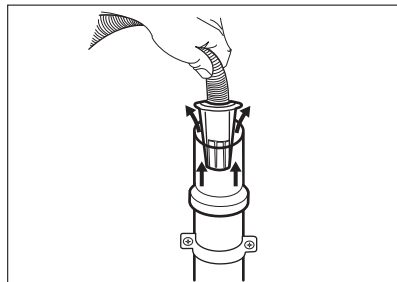

4. За статичну цев са вентилационим отвором - убаците одводно црево директно у одводну цев. Погледајте илустрацију.

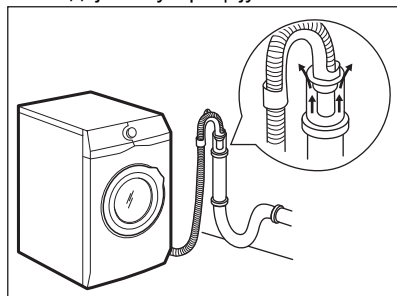

- i** Крај одводног црева мора у сваком тренутку мора да буде проветрен, т.ј. унутрашњи пречник одводне цеви (мин. 38 мм - мин. 1,5") мора да буде већи од спољног пречника одводног црева.

5. Без пластичне вођице за црево, за сливник испод судопере - Ставите одводно црево у сливник и причврстите га помоћу стеге. Погледајте илустрацију.

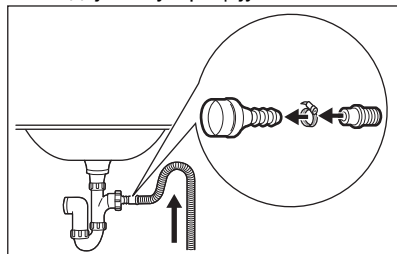

Проверите да ли је одводно црево формирало лук да бисте спречили

- заостале честице да доспеју из судопере у уређај.
6. Поставите црево директно у уграђену одводну цев у зиду просторије и затегните га помоћу стеге.

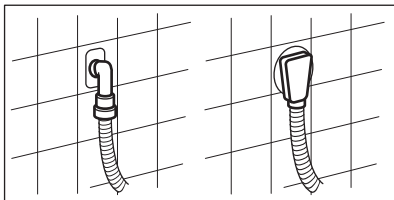

## 5.5 Прикључење на електричну мрежу

На крају инсталације можете да прикључите мрежни утикач у зидну утичницу.

На плочици са техничким карактеристикама и у поглављу „Технички подаци“, означени су неопходни параметри електричне мреже. Уверите се да ли су компатибилни са мрежним напајањем.

Проверите да ли ваша кућна електрична инсталација може да

поднесе максимално потребно оптерећење, узимајући у обзир и све друге уређаје који се користе.

**Прикључите уређај у уземљену зидну утичницу.**

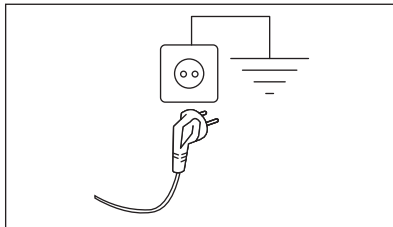

Кабл за напајање мора бити лако доступан након инсталирања уређаја.

За било какве радове на електричним инсталацијама које је потребно обавити ради инсталирања овог уређаја, обратите се нашем овлашћеном сервисном центру.

Произвођач не прихвата никакву одговорност за оштећења или повреде настале услед непоштовања горенаведених мера предострожности.

## 6. ПРИБОР

### 6.1 Доступно на [www.electrolux.com/shop](http://www.electrolux.com/shop) или код овлашћеног продавца



Само одговарајућа опрема одобрена од стране компаније ELECTROLUX осигурава безбедносне стандарде уређаја. Уколико се користе делови који нису одобрени, сва потраживања биће ништавна.

### 6.2 Опрема за постављање плочица за фиксирање

Ако инсталирате уређај на постоље које није део прибора који испоручује

ELECTROLUX, причврстите уређај за плочице за фиксирање.

Пажљиво прочитајте упутства која сте добили уз додатну опрему.

## 7. КОМАНДНА ТАБЛА

### 7.1 Специјалне функције

Ваша нова машина за прање веша испуњава све модерне захтеве за ефикасно прање веша уз ниску

потрошњу воде, енергије и детерџента и уз негу тканина.

- Захваљујући опцији **Меко плус**, омекшивач тканина се равномерно распоређује по вешу у уређају и









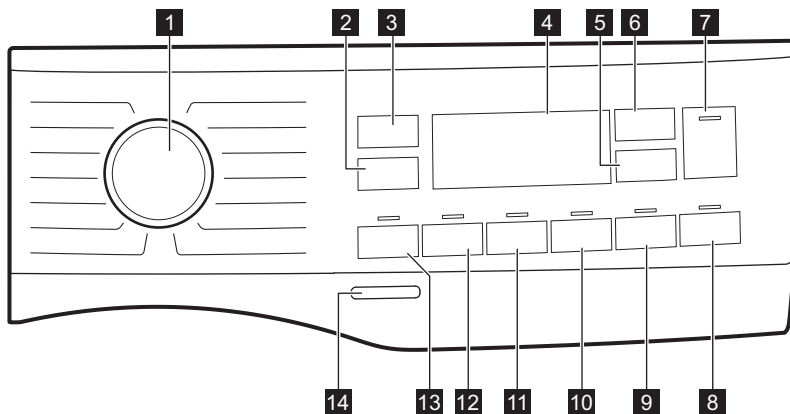

дубоко продире у влакна тканине како би се добила савршена мекоћа.

- Функција **SensiCare System** детектује тежину веша и одређује трајање програма у року од 30 секунди. Програм прања је у складу са количином веша и типом тканина

тако да се не потроши више времена, енергије и воде него што је потребно. За додатне информације прочитајте одељак „Детекција количине веша SensiCare”.

## 7.2 Опис командне табле



- |  |  |
|--|--|
| <b>1</b> Бирач програма  | <b>9</b> Лако пеглање сензорско дугме       |
| <b>2</b> Дугме за опцију смањења брзине центрифуге  | <b>10</b> Меко плус сензорско дугме         |
| <b>3</b> Температура сензорско дугме                | <b>11</b> Додатно испирање сензорско дугме  |
| <b>4</b> Дисплеј   | <b>12</b> Уклањање флека сензорско дугме  |
| <b>5</b> Одложени старт сензорско дугме           | <b>13</b> Претпрање сензорско дугме      |
| <b>6</b> Управљање временом сензорско дугме       | <b>14</b> On/Off тастер  |
| <b>7</b> Старт/Пауза сензорско дугме              |  |
| <b>8</b> Ноћ сензорско дугме                      |  |

## 7.3 Дисплеј

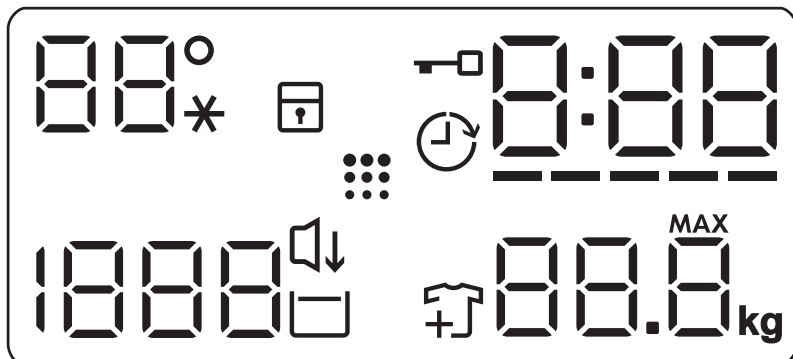

88° --*	Температура просторије: Индикатор температуре Индикатор хладне воде
	Индикатор блокаде за безбедност деце.
	Индикатор одложеног старта.
	Индикатор за закључана врата.
000	Дигитални индикатор може да прикаже: <ul style="list-style-type: none"> <li>• Трајање програма (нпр. 2:40).</li> <li>• Време одлагања (нпр. 2h).</li> <li>• Крај циклуса (000).</li> <li>• Код упозорења (нпр. E20).</li> <li>• Назнака укупног броја радних сати уређаја. За више информација погледајте одељак „Бројач радних сати” у поглављу „Подешавања”.</li> </ul>
-----	Индикатор нивоа траке функције управљања временом.
88.8 <sup>MAX</sup> kg	Индикатор максималне тежине веша. <b>MAX</b> Трепери када унос веша прекорачи максимални декларисани унос за изабрани програм.
	Индикатор додавања веша. Почиње да светли на почетку фазе прања, док корисник и даље може да паузира рад уређаја и дода још веша.
	Индикатор чишћења бубња.
	Индикатор Ноћ.
	Индикатор задржавања испирања.

1888

- - -

Зона центрифуге:  
 Индикатор брзине центрифуге  
 Индикатор програма без центрифуге. Фаза центрифуге је искључена.

## 8. БИРАЧИ ПРОГРАМА И ДУГМАД

### 8.1 Увод



Опције/функције нису доступне са свим програмима прања. Проверите компатибилност између опција/функција и програма прања у „Табели програма“. Једна опција/функција може да искључује другу, у том случају уређај вам неће омогућити да подесите некомпатибилне опције/функције.

### 8.2 On/Off

Притисните на ово дугме неколико секунди да бисте укључили или искључили уређаја. Оглашавају се две различите мелодије док се уређај укључује или искључује.

Пошто Режим приправности аутоматски деактивира уређај након неколико минута како би се смањила потрошња енергије, можда ћете морати поново да активирате уређај.

Више информација потражите у одељку Режим приправности у поглављу Свакодневна употреба.

### 8.3 Температура

Када изаберете програм прања, уређај аутоматски предлаже подразумевану температуру.

Узастопно притискајте ово дугме док се на дисплеју не појави жељена вредност температуре.

Када се на дисплеју прикажу индикатори --\*, уређај не греје воду.

### 8.4 Центрифуга

Када подесите програм, уређај аутоматски бира максималну дозвољену брзину центрифуге, осим за програм Denim. Помоћу ове опције можете променити подразумевану брзину центрифуге.

Додирите узастопно ово дугме да бисте:

- **Смањили брзину центрифуге.** На дисплеју се приказује искључиво брзина центрифуге која је доступна за подешени програм.
- Активирајте опцију **Без**

**центрифуге** - - - .

Изаберите ову опцију да бисте деактивирали све фазе центрифуге. Уређај извршава само фазу испуштања воде за изабрани програм прања. Ова опција је намењена веома осетљивим тканинама. Фаза испирања користи више воде за неке програме прања. На дисплеју се приказује индикатор

- - - .

- Активирајте опцију **Задржавање испирања** .

Последња центрифуга се не извршава. Машина не испушта воду од последњег испирања да би се спречило гужвање веша.

Програм прања се завршава се са водом у бубњу.

На дисплеју се приказује индикатор . Врата остају забрављена а бубањ се редовно окреће да би се смањило гужвање. Морате да испустите воду да бисте их откључали.

По завршетку програма, додирните дугме Старт/Пауза: уређај обавља фазу центрифугирања и испушта воду.

-  Уређај аутоматски испушта воду након приближно 18 сати.

## 8.5 Претпрање

Помоћу ове опције програму прања можете да додате фазу претпрања.

Одговарајући индикатор изнад сензорског дугмета светли.

Користите ову опцију да бисте додали фазу претпрања на 30 °C пре фазе прања.

Ова опција се препоручује за јако запрљан веш, нарочито ако на њему има песка, прашине, блата и других чврстих честица.

-  Ова опција може да продужи трајање програма.

## 8.6 Уклањање флека

Додирните ово дугме да бисте програму додали фазу за уклањање флека.

Одговарајући индикатор изнад додирног дугмета светли.

Користите ову опцију да бисте са веша уклонили упорне флеке.

Када подесите опцију, ставите средство за уклањање флека у преграду .

-  Ова опција продужава трајање програма. Ова опција није доступна на температури нижој од 40 °C.

## 8.7 Трајно Додатно испирање

Са овом опцијом можете да додате неколико испирања у складу са изабраним програмом прања.

Користите ову опцију за људе који су алергични на остатке детерџента и имају осетљиву кожу.

-  Ова опција продужава трајање програма.

Одговарајући индикатор изнад додирног дугмета светли и такође остаје стално укључен током следећих циклуса док се ова опција не деактивира.

## 8.8 Трајно Меко плус

Подесите ову опцију да бисте оптимизовали расподелу омекшивача тканина и побољшали мекоћу тканина.

Препоручује се када користите омекшивач тканина.

-  Ова опција продужава трајање програма.

Одговарајући индикатор изнад додирног дугмета светли и такође остаје стално укључен током следећих циклуса док се ова опција не деактивира.

## 8.9 Лако пеглање

Уређај пажљиво пере и центрифугира рубље да би се спречило гужвање.

Уређај смањује брзину центрифуге, користи више воде и прилагођава трајање програма типу рубља.

Одговарајући индикатор почиње да светли.

## 8.10 Ноћни циклус

Прелазна и коначна фаза центрифуге се потискују и програм се завршава са водом у бубњу. Ово помаже да се смањи гужвање.

На дисплеју се приказује индикатор . Врата остају блокирана. Бубањ се нормално окреће да би се умањило гужвање. Морате да испустите воду да бисте их откључали.

Пошто је програм врло тих, погодан је за употребу у ноћним сатима када је на снази јефтинија тарифа за електричну енергију. У неким програмима испирања се обављају са више воде.





Ако додирнете дугме Старт/Пауза , уређај извршава само фазу испуштања воде.

 Уређај аутоматски испушта воду након приближно 18 сати.

## 8.11 Одложени старт

Помоћу ове опције можете да одложите покретање програма за погодније време.

Узастопно додирујте дугме да бисте подесили жељено одлагање. Време се продужава у корацима од 1 сата до 20 сати.

На дисплеју се приказује индикатор  и одабрано време одлагања. Након што додирнете дугме Старт/Пауза , уређај започиње са одбројавањем и врата се закључавају.

## 8.12 Управљање временом

Са овом опцијом можете да скратите трајање програма у зависности од количине веша и степена запрљаности.

Након што подесите програм прања, на дисплеју се приказује његово аутоматски подешено трајање и црте

-----

----- погодно за максималну количину нормално запрљаног веша.

---- брзи циклус за максималну количину благо запрљаног веша.

--- веома брзи циклус за мању количину благо запрљаног веша

(препоручује се највише половина од максималне количине).

- најкраћи циклус за освежавање малих количина веша.

Опција Управљање временом доступна је само са програмима који се налазе у табели.

индикатор	Cottons	Synthetics
----- 1)	■	■
----	■	■
---	■	■
--	■	■
-	■	■

1) Подразумевано трајање за све програме.

 На неким уређајима трајање програма се скраћује без приказивања цртица.





## 8.13 Старт/Пауза





Додирните дугме Старт/Пауза  да бисте покренули или паузирали уређај или прекинули програм који се извршава.

## 9. ПРОГРАМИ













### 9.1 Графикон програма

Програм Подразуме- вана темпе- ратура Распон тем- пературе	Рефе- рентне брзина центри- фуге Опсег бр- зине цен- трифуге [o/min ]	Макси- мална ко- личин а веша за пра- ње	Опис програма (Врста веша и ниво задрљаности)
Eco 40-60 40°C 1)	1200 o/min (1200- 400)	7 kg	<b>Бели и шарени памук постојаних боја.</b> Нормално задрљани предмети. Потрошња енергије се смањује и време програма прања је продужено, што осигурава добре резултате прања.
Cottons 40°C 90°C – Хлад- но	1200 o/min (1200- 400)	7 kg	<b>Бели памук и обојени памук.</b> Нормално и веома задрљан веш.
Synthetics 40°C 60°C – Хлад- но	1200 o/min (1200 - 400)	3 kg	<b>Синтетика или веш од различитих материјала.</b> Нормално задрљани предмети.
Delicate 30°C 40°C – Хлад- но	1200 o/min (1200- 400)	1,5 kg	<b>Осетљиве тканине као што су акрил, ви- скоза и тканине од мешовитих материја- ла које захтевају нежније прање.</b> Нор- мално и благо задрљани предмети.
Rapid 14min 30°C	800 o/min (800- 400)	1,5 kg	<b>Предмети од синтетике и мешаних мате- ријала.</b> Веш који је благо задрљан и веш који се освежава.
Rinse	1200 o/min (1200- 400)	7 kg	<b>Све тканине, изузев вунених и веома осетљивих тканина.</b> Програм за испирање и центрифугирање веша. Фабрички под- ешена брзина центрифуге је она која се ко- ристи за програме за памук. Смањите брзи- ну центрифуге тако да одговара врсти ве- ша. Ако је неопходно, подесите опцију До- датно испирање за додатна испирања. При ниској брзини центрифуге уређај врши не- жно испирање и скраћује центрифугирање.
Drain/Spin	1200 o/min (1200 -400)	7 kg	<b>Све тканине изузев вунених и осетљи- вих материјала.</b> За центрифугирање веша и за испуштање воде из бубња.

Програм Подразуме- вана темпе- ратура Распон тем- пературе	Рефе- рентне брзина центри- фуге Опсег бр- зине цен- трифуге [o/min ]	Макси- мална ко- личин а веша за пра- ње	Опис програма (Врста веша и ниво запрљаности)
Anti-Allergy  60°C	1200 o/min (1200 - 400)	7 kg	<b>Ствари од белог памука.</b> Овај програм уништава микроорганизме захваљујући прању на температури која се одржава изнад 60 °C неколико минута. Ово помаже у уклањању клица, бактерија, микроорганизама и честица. Додатак испарења заједно са додатном фазом испирања обезбеђује правилно уклањање остатака детерџента и полена/алергена, што га чини погодним за нежну и осетљиву кожу.
Baby Clothes 40°C 40°C – Хлад- но	1200 o/min (1200 - 400)	1,5 kg	Циклус за осетљив веш погодан за одећу за бебе. Висок ниво воде и нежни покрети током фате прања штите боје и влакна.
Silk  30°C	800 o/min (800 - 400)	0,5 kg	Специјални програм за <b>свиљу и мешани синтетички веш.</b>
Wool   40°C 40°C – Хлад- но	1200 o/min (1200- 400)	1,5 kg	<b>Вуна која може да се пере у машини, вуна која има ознаку да је само за ручно прање и друге тканине са ознаком за негу „ручно прање“.</b> <sup>2)</sup>
Sport 30°C 40°C – Хлад- но	1200 o/min (1200 - 400)	3 kg	<b>Спортска одећа од мешовитих тканина.</b> Благо запрљан веш или веш који се освежава.

Програм Подразуме- вана темпе- ратура Распон тем- пературе	Рефе- рентне брзина центри- фуге Опсег бр- зине цен- трифуге [o/min ]	Макси- мална ко- личин а веша за пра- ње	Опис програма (Врста веша и ниво запрљаности)
Outdoor  30°C 40°C – Хлад- но	1200 o/min (1200- 400)	2 kg <sup>3)</sup> 1 kg <sup>4)</sup>	 Не користите омекшивач ткани- на и уверите се да нема остата- ка омекшивача у дозатору де- терџента.
<p><b>Синтетичка спортска одећа.</b> Овај програм је намењен за нежно прање модерне спортске одеће, а такође је погодан за спортску одећу за теретану, вожњу бицикла или џогирање и слично. Препоручена количина веша је 2 kg.</p>			
<p><b>Водоотпорне, водоотпорне тканине које пропуштају ваздух и водоодбојне тканине.</b> Овај програм може се користити као циклус за обнављање својства водоотпорности одеће и посебно је прилагођен за третирање одеће са хидрофобним слојем. За обављање циклуса за обнављање својства водоотпорности одеће, поступите на следећи начин:</p>			
<ul style="list-style-type: none"> <li>• Сипајте детерџент у преграду .</li> <li>• Сипајте посебно средство која обнавља својство водоотпорности тканина у преграду омекшивача у фиоци .</li> <li>• Смањите количину веша на 1 kg.</li> </ul>			
<p> Да бисте додатно побољшали дејство средства за обнављање својства водоотпорности одеће, одећу осушите у машини за сушење веша тако што ћете подесити програм за сушење на Outdoor (ако је доступан и ако ознака на одећи дозвољава машинско сушење).</p>			



Програм	Центрифуга 	Претпрање 	Уклањање флека 	Додатно испирање 	Меко плус 	Лако пеглање 	Ноћ 	Одложени старт 	Управљање временом 
Synthetic	■	■	■	■	■	■	■	■	■
Delicate	■	■	■	■	■	■	■	■	■
Rapid 14min	■	■	■					■	
Rinse	■	■	■	■				■	
Drain/Spin	■	■						■	
Anti-Allergy 	■	■	■	■	■	■		■	
Baby Clothes	■	■	■	■	■	■	■	■	
Silk 	■	■						■	
Wool 	■	■	■					■	
Sport	■	■	■	■	■			■	
Outdoor 	■	■	■	■	■			■	
Denim	■	■	■	■	■	■	■	■	

#### Одговарајући детерџенти за програме прања

Програм	Универзални прањак <sup>1)</sup>	Течност за све тканине	Течност за обојене тканине	Осетљива вуна	Посебан
Eco 40-60	▲	▲	▲	--	--

Програм	Универзални прахак <sup>1)</sup>	Течност за све тканине	Течност за обојене тканине	Осетљива вуна	Посебан
Cottons	▲	▲	▲	--	--
Synthetics	▲	▲	▲	--	--
Delicate	--	--	--	▲	▲
Rapid 14min	--	▲	▲	--	--
Anti-Allergy 	▲	▲	--	--	▲
Baby Clothes	--	▲	▲	--	▲
Silk 	--	--	--	▲	▲
Wool  	--	--	--	▲	▲
Sport	--	▲	▲	--	▲
Outdoor 	--	--	--	▲	▲
Denim	--	--	▲	▲	▲

<sup>1)</sup> На температури вишој од 60°C препоручује се употреба детерџента у прашку.

▲ = Препоручује се

-- = Није препоручено

## 9.2 Woolmark Wool Care – Плава



Циклус прања вуне у овој машини одобрила је компанија The Woolmark Company за прање одевних предмета који садрже вуну означених етикетом „ручно прање” уколико се одевни предмети перу према упутствима на етикету и онима које је издао произвођач ове машине за прање рубља. M1460

Симбол Woolmark је ознака сертификација у многим земљама.

## 10. ПОДЕШАВАЊА



### 10.1 Звучни сигнали

Овај уређај има различите звучне сигнале који се активирају када:

- Укључите уређај (посебан кратак звук).
- Искључите уређај (посебан кратак звук).
- Додирете дугмад (клик).

- Направите погрешан избор (3 кратка звука).
- По завршетку програма (звучне секвенце у трајању око 1 минут).
- Дође до квара уређаја (кратке звучне секвенце у трајању око 5 минута).

Да бисте **деактивирали/активирали** звучне сигнале када је програм завршен, истовремено додирните



дугмад  и  на 2 секунде. Дисплеј приказује On/Off



Ако деактивирате звучне сигнале, они ће наставити да раде уколико дође до квара на уређају.

## 10.2 Блокада за безбедност деце

Помоћу ове опције можете спречити да се деца играју са командном таблом.

- Да бисте **активирали/деактивирали** ову опцију, држите притиснутим дугме  све док се  **не укључи/искључи** на дисплеју.



Уређај задржава избор ове опције као подразумеване након што га искључите.

Функција „Блокада за безбедност деце“ можда неће бити доступна неколико секунди након укључивања уређаја.

## 10.3 Бројач радних сати

Могуће је приказати у сатима укупно време рада уређаја почев од првог укључивања. Ова вредност показује време рада циклуса (не обухвата паузе и време одложеног старта). Да би се појавила на дисплеју, пратите следеће кораке:

1. Укључите уређај притиском на дугме On/Off.
2. Окрените дугме за избор програма на програм Eco 40-60 (1. положај удесно).



3. Притисните и неколико секунди држите дугмад  и  (у року од 10 секунди од укључивања машине; након тих 10 секунди комбинација тастера укључује и искључује звучне сигнале).
4. Након 3 секунде на дисплеју се приказује укупан број сати рада уређаја: нпр. за 1276 сати, дисплеј приказује текст Hr на 2 секунде, затим „12” (хиљаде и стотине) на 2 секунде и на крају „76” (десетице и јединице).



Ако овај поступак не ради (због истека времена, погрешног положаја бирача или погрешне комбинације тастера), искључите уређај и поновите поступак из почетка.

## 10.4 Враћање на фабричка подешавања

Ова функција омогућава враћање на фабричка подешавања. Да бисте **активирали** ову опцију, обавите следеће:

1. Укључите уређај притиском на дугме On/Off.
2. Окрените дугме за избор програма на програм Synthetics (3. положај удесно).
3. Притисните и неколико секунди држите дугмад  и  (у року од 10 секунди од укључивања машине; након тих 10 секунди комбинација тастера укључује и искључује звучне сигнале).
4. Дисплеј ће приказати — — — на око 5 секунди.



Ако овај поступак не ради (због истека времена, погрешног положаја бирача или погрешне комбинације тастера), искључите уређај и поновите поступак из почетка.



## 11. ПРЕ ПРВЕ УПОТРЕБЕ

1. Уверите се да је електрична енергија доступна и да је славина одвртнута.
  2. Сипајте 2 литра воде у одељак за детерџент са ознаком **2**.
- Овим се активира систем за одвод.
3. Сипајте малу количину детерџента у одељак са ознаком **2**.

4. Подесите и започните програм за памук при највишој температури без веша у бубњу.

Ово уклања сву могућу прљавштину из бубња.

## 12. СВАКОДНЕВНА УПОТРЕБА



### УПОЗОРЕЊЕ!

Погледајте поглавља о безбедности.

### 12.1 Активирање уређаја

1. Утакните мрежни утикач у зидну утичницу.
2. Одвртните славину за воду.
3. Притисните дугме On/Off на неколико секунди да бисте укључили уређај.

Чује се кратак звук.

### 12.2 Убацивање веша

1. Отворите врата уређаја.
2. Испразните џепове и одмотајте предмете пре него што их ставите у уређај.
3. Ставите веш у бубањ, комад по комад.

Не стављајте превише веша у бубањ.

4. Добро затворите врата.

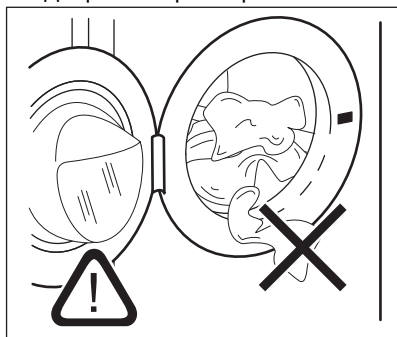

### ОПРЕЗ

Уверите се да се веш неће ухватити између заповке и врата како би се избегао ризик од цурења воде и оштећења веша.



Прање веома науљених, масних мрља може проузроковати оштећење гумених делова машине за прање веша.

### 12.3 Употреба детерџента и адитива

1. Измерите количину детерџента и омекшивача веша.
2. Ставите детерџент и омекшивач рубља у преграде.
3. Пажљиво затворите фиоку детерџента

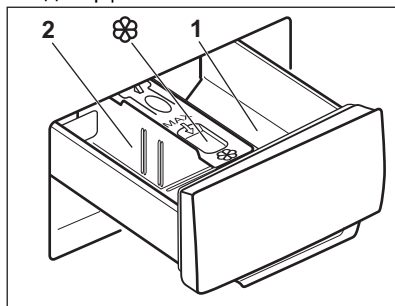

### ОПРЕЗ

Користите само детерџенте намењене за машинско прање.

**i** Увек се придржавајте упутстава која се налазе на паковању производа детерџента.

- |   |  |
|---|--|
| 1   | Преграда за детерџент за фазу претпрања или за програм потапања (ако је доступан). Додајте детерџент за претпрање и потапање пре него што покренете програм. |
| 2   | Преграда за детерџент у фази прања. Ако користите течни детерџент, сипајте га непосредно пре покретања програма.   |
|  | Преграда за течне адитиве (омекшивач, штирак). Сипајте производ у одељак пре него што покренете програм.   |

Након циклуса прања, ако је потребно, уклоните све остатке детерџента из дозатора.

## 12.4 Промените положај разделника за детерџент

1. Извуците дозатор детерџента. Положај **A** разделника за детерџент је за **прашњасте детерџент** (фабричко подешавање).

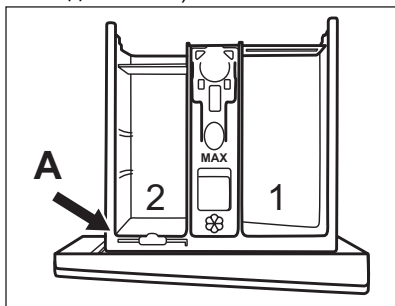

2. Да бисте користили и течни детерџент/адитив или средство за белљење: Извадите разделник за детерџент из положаја **A** и убаците у положај **B**.

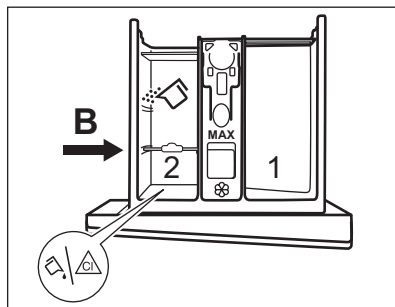

Положај **B** разделника за детерџент је за прашњасте детерџент у задњој прегради и за течни детерџент/адитив или средство за белљење у предњој прегради.

3. Да бисте користили само течни детерџент: Убаците разделник детерџента у положај **C**.

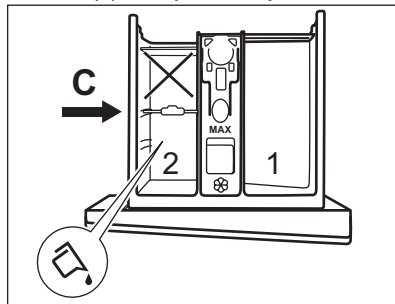

- Немојте користити желатинасте или густе течне детерџенте.
  - Не прекорачујте максималну дозу течног детерџента.
  - Не подешавајте фазу претпрања.
  - Не подешавајте функцију одложеног старта.
4. Измерите детерџент и омекшивач и пажљиво затворите дозатор детерџента.

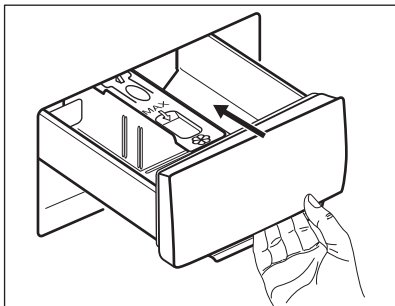

Водите рачуна о томе да разделник за детерџент буде правилно убачен и да не блокира затварање фиоке.

## 12.5 Подешавање програма

1. Окрените бирач програма да бисте изабрали жељени програм прања.

Индикатор дугмета Старт/Пауза  трепери.



2. Да бисте променили температуру и/или брзину центрифуге, додирните одговарајућу дугмад.
3. Ако желите, подесите једну или више опција додирујући одговарајућу дугмад. У складу са тим одговарајући индикатори на дисплеју почињу да светле и мењају се приказане информације.



Ако избор **није могућ** чује се звучни сигнал и дисплеј приказује **--**.

## 12.6 Покретање програма

Додирните дугме Старт/Пауза  да бисте покренули програм. Програм није могуће стартовати кад је индикатор дугмета угашен и не трепери (нпр. бирач програма је на погрешном положају).

Одговарајући индикатор опције престаје да трепери и остаје укључен. Програм се покреће, а врата се закључавају. Дисплеј приказује индикатор , а симбол  се појављује да би указао да и даље можете да зауставите циклус и додате одевне предмете.





Одводна пумпа може кратко да ради пре него што се уређај напуни водом.

## 12.7 Покретање програма са одложеним стартом

1. Узастопно додирујте дугме

Одложени старт  док се на дисплеју не прикаже жељено време одлагања.

На дисплеју индикатор приказује .





2. Додирните дугме Старт/Пауза . Врата уређаја се закључавају и започиње одбројавање до одложеног старта. На дисплеју се приказује

индикатор .

Када се одбројавање заврши, програм се аутоматски покреће.



## Отказивање одложеног старта након започињања одбројавања

Да бисте отказали одложени старт:

1. Додирните дугме Старт/Пауза  да бисте паузирали рад уређаја. Одговарајући индикатор трепери.
2. Узастопно додирујте дугме Одложени старт  док се на дисплеју не прикаже  и индикатор  се не угаси.
3. Поново додирните дугме Старт/Пауза  да бисте одмах покренули програм.

## Промена одложеног старта након започињања одбројавања

Да бисте променили одложени старт:

1. Додирните дугме Старт/Пауза  да бисте паузирали рад уређаја. Одговарајући индикатор трепери.
2. Узастопно додирујте дугме Одложени старт  док се на дисплеју не прикаже жељено време одлагања.

3. Поново додирните дугме Старт/Пауза  да бисте покренули ново одбројавање.

## 12.8 Детекција количине веша SensiCare System

-  Трајање програма на дисплеју се односи на **средњу/велику количину веша**.

Кад додирнете дугме Старт/Пауза  искључује се индикатор максималне декларисане количине веша и SensiCare System почиње детекцију унете количине веша:

1. Уређај детектује количину веша у првих 30 секунди. У програмима у којима је доступна опција Управљање временом, траке Управљање временом  испод цифара за време ће током ове фазе репродуковати једноставну анимацију. Бубањ се накратко окреће.
2. У складу с тим, трајање програма може да се прилагоди, тј. продужи или скрати. Након следећих 30 секунди, почиње пуњење водом.

На крају фазе детекције уноса, у **случају да је бубањ препуњен**, индикатор **MAX** трепери на дисплеју:

У овом случају је у првих 30 секунди могуће паузирати уређај и извадити вишак веша.

Када извадите вишак веша, додирните дугме Старт/Пауза  да бисте поново покренули програм. Фаза SensiCare може се поновити највише три пута (видети тачку 1).

**Важно!** Ако се количина веша не смањи, програм прања се покреће без обзира на преоптерећење. У том случају није могуће гарантовати најбоље резултате прања.



-  Око 20 минута након покретања програма, трајање програма може поново да се прилагоди у зависности од количине воде коју су упиле тканине.

-  Детекција SensiCare се обавља само са комплетним програмима прања и ако трајање програма није скраћено помоћу дугмета Управљање временом.

-  SensiCare System није доступан код свих програма, као што су Wool, Rinse, и програми са кратким циклусима.

## 12.9 Прекидање програма и мењање опција

Када је програм покренут, можете да промените **само неке** опције:



1. Додирните дугме Старт/Пауза . Одговарајући индикатор трепће.
2. Промените опције. Информације на дисплеју се мењају у складу са тим променама.
3. Поново додирните дугме Старт/Пауза . Програм прања се наставља.

## 12.10 Отказивање текућег програма

1. Притисните дугме On/Off да бисте отказали програм и искључили уређај.
2. Поново притисните дугме On/Off да бисте укључили уређај.

**i** Ако је Систем SensiCare завршио и пуњење водом је већ почело, нови програм стартује **без понављања Система SensiCare**. Вода и детерџент се не испуштају како би се избегло узалудно трошење. Дисплеј приказује максимално трајање програма, ажурирајући га око 20 минута након започињања новог програма.

Постоји и алтернативни начин за отказивање:





1. Ротирајте дугме за избор програма на положај „Ресетовање“ .
2. Сачекајте једну секунду. Дисплеј приказује . Сада можете да подесите нови програм прања.

## 12.11 Отварање врата – додавање одевних предмета

Ако је икона  укључена, увек можете да отворите врата.

**i** Ако су температура и ниво воде у бубњу превисоки и/или се бубањ још увек окреће, не треба да отварате врата.

Током трајања програма или током одложеног старта врата уређаја су закључана. На дисплеју се приказује индикатор .

1. Додирните дугме Старт/Пауза . Индикатор  почиње да трепери.
2. Сачекајте док индикатор закључаних врата  не престане да трепери и угаси се. Отворите врата уређаја. Уколико је неопходно, додајте или извадите одевне предмете. Затворите врата и додирните дугме Старт/Пауза . Програм или одложени старт се наставља.

## 12.12 Крај програма

Када се програм заврши, уређај се аутоматски искључује. Оглашавају се звучни сигнали (уколико су активни).

Дисплеј приказује .

Гаси се индикатор дугмета Старт/Пауза .

Врата се откључавају и искључује се индикатор .



1. Притисните дугме On/Off да бисте деактивирали уређај. Пет минута након завршетка програма, функција за уштеду електричне енергије аутоматски деактивира уређај.



**i** Када поново активирате уређај, на дисплеју се приказује крај претходног програма. Окрените бирач програма да бисте подесили нови циклус.

2. Извадите веш из уређаја.
3. Проверите да ли је бубањ празан.
4. Врата и дозатор детерџента држите одшкринуте да бисте спречили појаву буђи и непријатних мириса.
5. Затворите славину за воду.

## 12.13 Испуштање воде након краја циклуса

Ако сте одабрали програм или опцију која не испушта воду осталу након задњег испирања, програм се завршава, али:

- На области за време приказано је  и дисплеј приказује да су врата закључана .
  - Бубањ се још увек окреће у правилним интервалима да би спречио гужвање веша.
  - Врата остају блокирана.
  - Морате да испустите воду да бисте отворили врата:
1. Ако је потребно, додирните дугме Центрифуга да бисте смањили брзину центрифуге коју је предложио уређај.
  2. Притисните дугме Старт/Пауза:

- Ако сте подесили Задржавање испирања , уређај испушта воду и обавља фазу центрифуге.
- Ако сте подесили функцију „Тихо“ , уређај само испушта воду

Индикатор опције Задржавање испирања  и

„Тихо“  нестaje.

3. Када се заврши програм и угаси се индикатор закључаних врата , можете да отворите врата.
4. Притисните дугме On/Off на неколико секунди да бисте искључили уређај.

## 12.14 Функција приправности

Режим приправности аутоматски искључује уређај како би се смањила потрошња електричне енергије када:

- Не користите уређај током 5 минута када ниједан програм не ради.
- Пет минута после завршетка програма прања. На дисплеју се приказује крај последњег програма. Окрените бирач програма да бисте подесили нови циклус. Ако је бирач програма окренут на положај „Ресетовање“ , уређај се аутоматски искључује за 30 секунди.



Укљико сте подесили програм или опцију која се завршава са водом која остаје у бубњу, режим приправности **не деактивира** уређај како би вас подсетио да испустите воду.

## 13. КОРИСНИ САВЕТИ



### УПОЗОРЕЊЕ!

Погледајте поглавља о безбедности.

### 13.1 Количина веша

- Поделите веш на: бело, обојено, синтетика, осетљив веш и вуна.
- Придржавајте се упутстава за прање која се налазе на етикетатама за бригу о вешу.
- Немојте да перете заједно бели и обојени веш.
- Неки обојени предмети могу да изгубе боју током првог прања. Препоручујемо вам да их приликом првог прања перете одвојено.
- Окрените наопачке вишеслојне тканине, вуну и веш са насликаним илустрацијама.
- Оперите и претходно третирајте јаке мрље одговарајућим детерџентом пре него што ставите веш у бубањ.
- Будите пажљиви са завесама. Уклоните кукице и ставите завесе у торбу за прање или у јастучницу.
- Немојте да перете одећу без поруба или одећу са резовима.

Када перете мале и/или осетљиве предмете, користите врећу за прање (нпр. грудњаци са жицом, каишеви, чарапе, пертле, траке итд.).

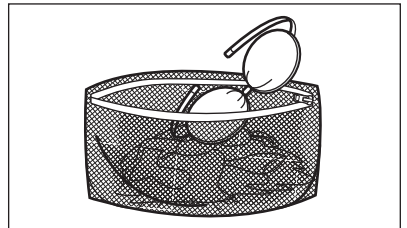

- Веома мала количина веша може да изазове проблеме са балансом током фазе центрифуге и тако доведе до прекомерних вибрација. Ако дође до тога:
  - прекините програм и отворите врата (погледајте у поглављу „Свакодневна употреба“);
  - ручно прерасподелите унети веш тако да буде равномерно распоређен по кориту машине;
  - притисните дугме Старт/Пауза. Фаза центрифуге се наставља.
- Закопчајте дугмад на јастучницама, затворите рајсфершлусе, копче и

дрикере. Вежите појасеве, гајтане, пертле, траке и све друге лабаве елементе.

- Испразните џепове и раширите веш.

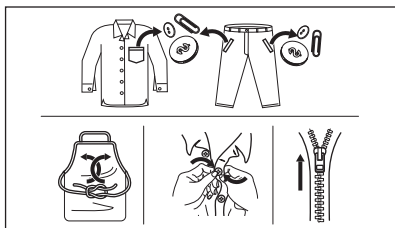

### 13.2 Упорне мрље

За неке флеке вода и детерџент нису довољни.

Препоручујемо Вам да третирате ове флеке пре него што ставите веш у уређај.

Постоје специјална средства за скидање флека. Користите средство за скидање флека које одговара врсти флека и тканине.

### 13.3 Тип и количина детерџента.

Избор детерџента и коришћење одговарајућих количина не само да утичу на перформансе прања, већ помажу и у томе да се избегне стварање отпада и заштити животна средине:

- Користите искључиво детерџенте и друге третмане који су направљени посебно за машину за прање веша: Прво, следите ова општа правила:
  - детерџенти у праху за све типове материјала, изузев за осетљиве. Радије користите прашкасте детерџенте који садрже избељивач за бели веш и дезинфекцију веша,
  - течни детерџенти, по могућству они за прање свих врста материјала на нижим температурама (до 60 °C), или специјални детерџенти за прање вуне.
- Избор и количина детерџента зависиће од: врсте тканине (осетљиво, вуна, памук итд.), боје

одеће, количине веша, степена задрљаности, температуре прања и тврдоће воде која се користи.

- Пратите упутства која се налазе на паковању детерџената или других третмана и не прекорачујте наведени максимални ниво (**MAX**).
- Немојте да мешате различите типове детерџената.
- Користите мање детерџента ако:
  - перете мању количину веша,
  - веш је благо задрљан,
  - током прања се ствара велика количина пене.
- Када користите детерџент у таблетама или јастучићима, увек их стављајте у бубањ, а не у дозатор детерџента.

#### Недовољна количина детерџента може да доведе до:

- незадовољавајућих резултата прања,
- појаве сиве нијансе на опраном вешу,
- масне одеће,
- појаве буђи у уређају.

#### Прекомерна количина детерџента може да доведе до:

- стварања превише пене,
- смањених ефеката прања,
- неодговарајућег испирања,
- великог утицаја на животну средину.

### 13.4 Еколошки савети

Да бисте уштедели воду, енергију и заштитили животну средину, препоручујемо да следите ове савете:

- Пуњење уређаја до **максималног капацитета назначеног за сваки од програма помаже да се смањи потрошња енергије и воде.**
- Уз адекватну претходну обраду, флеке и умерено задрљана места могу се очистити; веш се затим може опрати на нижој температури.
- Да бисте користили одговарајућу количину детерџента, погледајте коју количину је предложио произвођач детерџената и проверите тврдоћу воде у систему вашег домаћинства. Погледајте одељак „Тврдоћа воде“.

- Подесите **максималну могућу брзину центрифугеза** изабрани програм прања **пре него што ставите веш да се суши у машини за сушење веша**. Овако ће се уштедети енергија током сушења!

### 13.5 Тврдоћа воде

Уколико је тврдоћа воде у вашем подручју висока или умерена, препоручујемо вам да користите

омекшивач воде за машину за прање рубља. У подручјима где где је тврдоћа воде блага није неопходно користити омекшивач воде.

Да бисте сазнали о тврдоћи воде у вашем подручју, обратите се локалној управи за воду.

Користите одговарајућу количину омекшивача воде. Придржавајте се упутстава која се налазе на паковању производа.

## 14. НЕГА И ЧИШЋЕЊЕ



### УПОЗОРЕЊЕ!

Погледајте поглавља о безбедности.

### 14.1 Распоред периодичног чишћења

**Периодично чишћење помаже да се продужи век трајања вашег уређаја.**

Након сваког циклуса, оставите врата и дозатор детерџента мало одшкринуте како би се омогућило струјање ваздуха и тако исушила влага у уређају: ово ће спречити појаву плесни и неугодних мириса.

Ако се уређај не користи дуже време: затворите славину за воду и искључите уређај из напајања.

**Оквирни распоред периодичног чишћења:**

Уклањање каменца	Два пута годишње
Одржавање прањем	Једном месечно
Чишћење заптивке врата	Свака два месеца
Чишћења бубња	Свака два месеца
Чишћење дозатора детерџента	Свака два месеца
Чишћење доводног црева и филтера вентила	Два пута годишње

У следећим одељцима објашњено је како треба да очистите сваки део.

### 14.2 Уклањање ситних предмета



Уверите се да су џепови празни и да су сви лабави елементи везани пре покретања циклуса. Погледајте одељак „Количина веша” у поглављу „Напомене и савети”.

### 14.3 Спољашње чишћење

Уређај чистите искључиво благим сапуном и топлом водом. У потпуности осушите све површине. Не користите јастучиће за рибане и било какав абразивни материјал.



#### ОПРЕЗ

Немојте да користите алкохол, растварач или хемијске производе.



#### ОПРЕЗ

Немојте да чистите металне површине детерџентом на бази хлора.

### 14.4 Уклањање каменца



Уколико је тврдоћа воде у вашем подручју висока или умерена, препоручујемо вам да користите производ за уклањање каменца из воде за машину за прање рубља.



Редовно контролишите бубањ да бисте спречили стварање каменца.

Стандардни детерџенти већ садрже средства за омекшавање воде, али препоручујемо да повремено покренете циклус са празним бубњем и производом за уклањање каменца.

**i** Увек пратите упутства која се налазе на паковању производа.

## 14.5 Одржавање прањем

Поновљена и продужена употреба програма на ниским температурама може да доведе до стварања наслага детерџента, талога честица, стварања бактерија унутар бубња и корита уређаја. Ово може да створи врло непријатне мирисе и буђ. Да бисте елиминисали ове насlage и очистили унутрашњости уређаја, редовно обављајте поступак одржавања прањем (најмање једном месечно).

**i** Погледајте пасус „Чишћење бубња“.

## 14.6 Заптивка за врата са двоусним џепом

Овај уређај је дизајниран са **самочистећим системом за одвод**, што омогућава да длачице од тканина које отпадају са одеће буду избачене са водом. Редовно проверавајте заптивку. Новчићи, дугмад, остали мали предмети, могу се поново узети по завршетку циклуса.

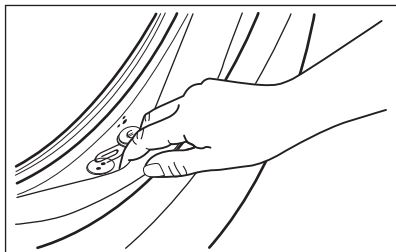

Очистите га по потреби, користећи кремасто средство за чишћење на бази амонијака, тако да не изгребете површину заптивке.

**i** Увек се придржавајте упутстава која се налазе на паковању производа.

## 14.7 Чишћење бубња

Редовно контролишите бубањ да бисте спречили стварање нежељеног талога.

Насlage рђе у бубњу могу се јавити услед рђања страног тела приликом прања или од воде из чесме која садржи гвожђе

Очистите бубањ специјалним средствима за нерђајући челик.

**i** Увек пратите упутства која се налазе на паковању производа. Немојте чистити бубањ киселинским производима за уклањање каменца, производима за чишћење који садрже хлор, нити гвозденом или челичном вуном.

За темељно чишћење:

1. Извадите сав веш из бубња.
2. Покрените програм Cottons са највишом температуром.
3. Додајте малу количину прашкастог детерџента у празан бубањ, како би се испрали остаци од ранијих прања.

**i** Повремено, на крају циклуса, дисплеј може да прикаже икону : ово је препорука да се обави циклус „чишћења бубња“. Када се обави чишћење бубња, иконица нестаје.

## 14.8 Чишћење дозатора детерџента

Да бисте спречили стварање наслага осушеног детерџента или угрушака омекшивача тканина и/или формирање буђи у фиоци дозатора детерџента, с времена на време обавите следећи поступак чишћења:

1. Отворите фиоку. Притисните бравицу надоле као што је приказано на слици и извучите фиоку.

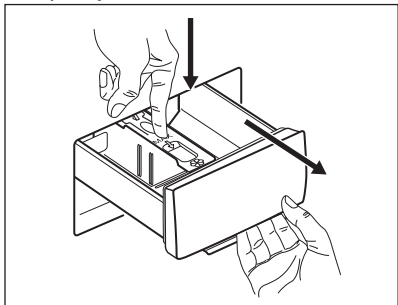

2. Уклоните горњи део одељка за адитиве ради лакшег чишћења и исперите фиоку под млазом топле воде, да бисте уклонили све трагове наслага детерџента. Након чишћења, вратите горњи део у првобитни положај.

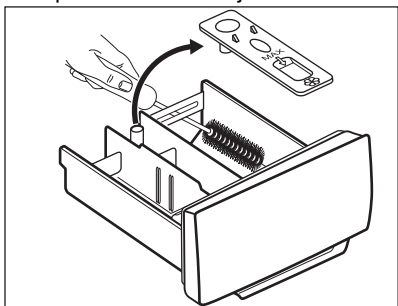

3. Проверите да ли је из горњег и доњег дела лежишта уклоњен сав преостали детерџент. Помоћу мале четке очистите лежиште.

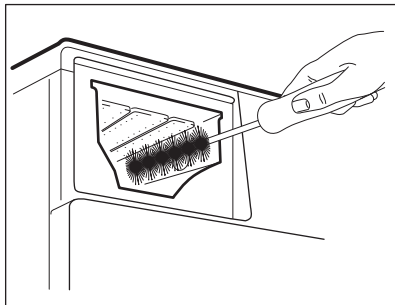

4. Убаците фиоку за детерџент у вођице и затворите је. Покрените програм испирања без веша у бубњу.

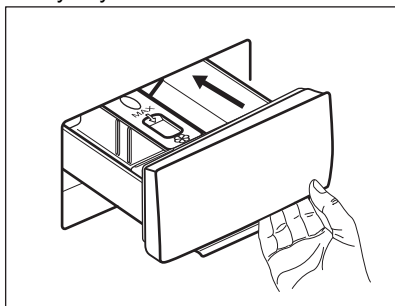

## 14.9 Чишћење одводне пумпе

Редовно проверавајте филтер одводне пумпе и видите да ли је чист.

Очистите одводну пумпу у следећим случајевима:

- Уређај не одводи воду.
- Бубањ се не окреће.
- Уређај производи чудан звук због тога што је пумпа за одвод блокирана.
- На дисплеју се приказује шифра аларма **E20**



### УПОЗОРЕЊЕ!

- Ископчајте мрежни утикач из мрежне утичнице.
- Немојте уклањати филтер док је уређај активан.
- Немојте да чистите пумпу ако је вода у уређају врућа. Сачекајте да се вода охлади.
- Неколико пута поновите корак 3 тако што ћете затворити и отворити вентил све док вода престане да отиче.

Увек држите крпу у близини како бисте обрисали воду која се евентуално проспе док скидате филтер.

Поступите на следећи начин да бисте очистили пумпу:

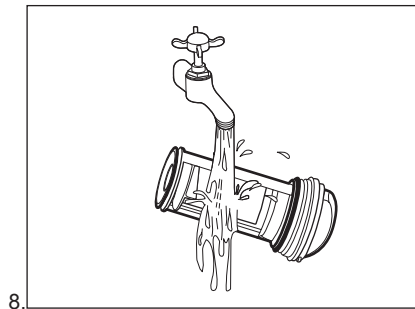
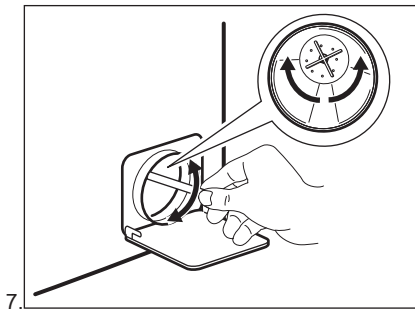
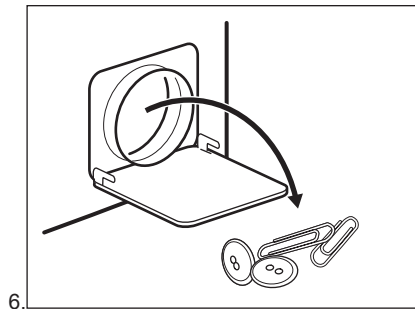
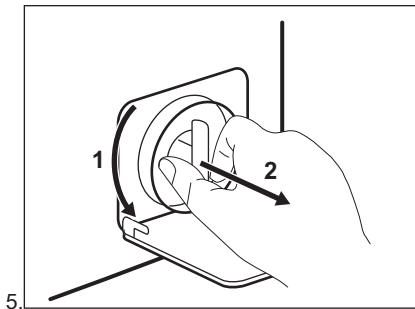
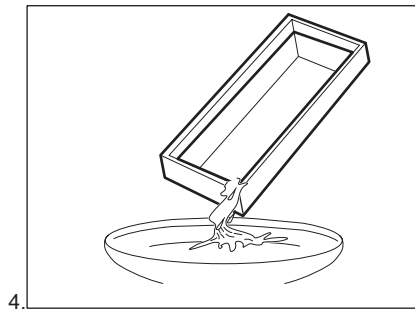
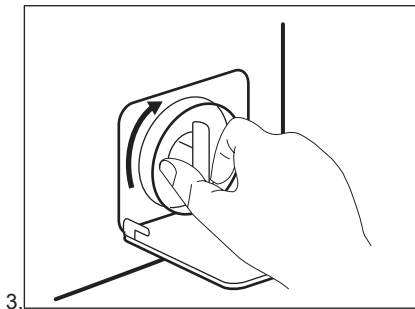
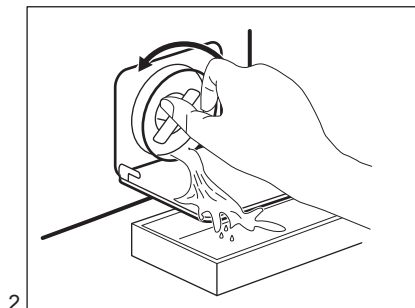
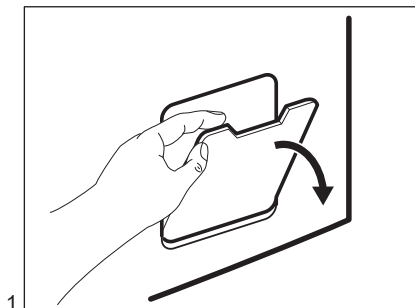

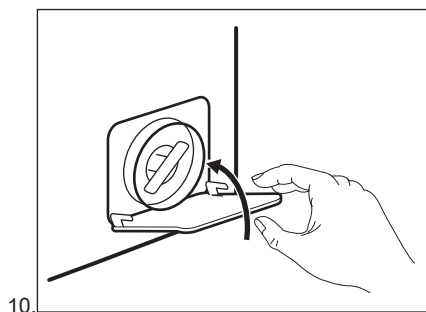
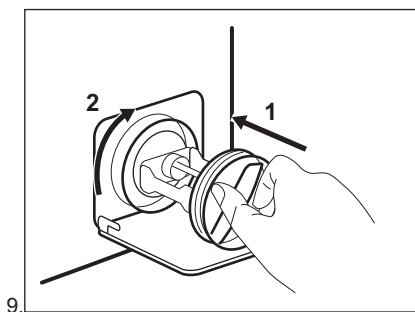

### УПОЗОРЕЊЕ!

Водите рачуна о томе да коло пумпе може да се окреће. Уколико се не окреће, контактирајте овлашћени сервисни центар. Такође проверите да ли сте исправно затегли филтер да бисте спречили цурења.

Када испустите воду у складу са процедуром за хитне случајеве, морате поново да активирате систем за одвод:

1. Сипајте два литра воде у преграду за главно прање на дозатору за детерџент.
2. Покрените програм за испуштање воде.

## 14.10 Чишћење доводног црева и филтера вентила

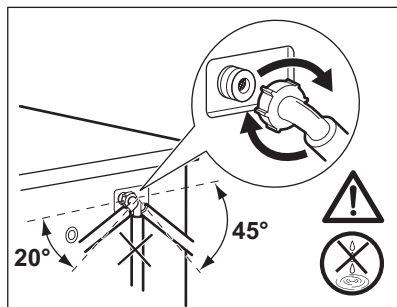
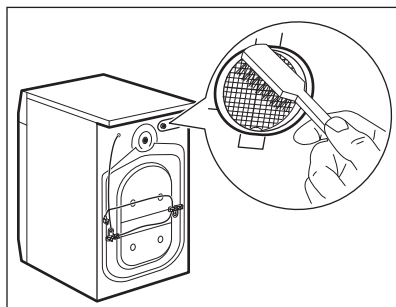
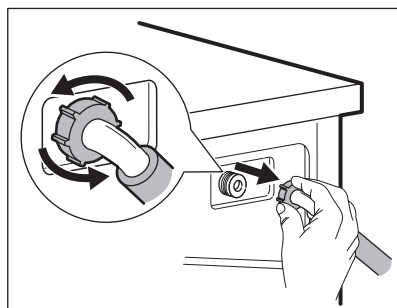
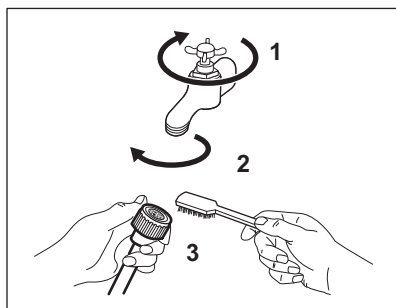

### 14.11 Хитно испуштање воде

Ако уређај не може да испушта воду, обавите исти поступак описан у одељку „Чишћење одводне пумпе“. Ако је потребно, очистите пумпу.

Када испустите воду у складу са процедуром за хитне случајеве, морате поново да активирате систем за одвод:

1. Сипајте два литра воде у преграду за главно прање на дозатору за детерџент.
2. Покрените програм за испуштање воде.

### 14.12 Мере опреза против замрзавања

Уколико је уређај инсталиран у просторији где температуре могу да достигну вредност од 0 °C или падну

испод, уклоните преосталу воду из доводног црева и одводне пумпе.

1. Ископчајте мрежни утикач из мрежне утичнице.
2. Затворите славину за воду.
3. Ставите два краја доводног црева у посуду и пустите да вода истече из црева.
4. Испразните одводну пумпу. Прочитајте упутства за хитно испуштање воде.
5. Када се пумпа за одвод испразни, поново монтирајте доводно црево.



#### УПОЗОРЕЊЕ!

Уверите се да је температура виша од 0 °C пре поновне употребе уређаја. Произвођач није одговоран за оштећења која настану услед ниских температура.

## 15. РЕШАВАЊЕ ПРОБЛЕМА



#### УПОЗОРЕЊЕ!

Погледајте поглавља о безбедности.

### 15.1 Шифре аларма и могући кварови

Уређај неће да се покрене или се зауставља у току рада. Прво покушајте да пронађете решење проблема (погледајте табеле).



#### УПОЗОРЕЊЕ!

Искључите уређај са напајања електричном енергијом пре почетка било какве провере.

**Код неких проблема, на дисплеју се приказује шифра аларма и дугме Старт/Пауза  може непрекидно да трепери:**

Проблем	Могуће решење
---------	---------------

<p><b>E 10</b> Уређај се не пуни водом како треба.</p>	<ul style="list-style-type: none"> <li>• Уверите се да је славина отворена.</li> <li>• Проверите да притисак воде није исувише низак. За ову информације се обратите локалној надлежној служби водовода.</li> <li>• Проверите да славина за воду није запушена.</li> <li>• Уверите се да доводно црево није увијено, оштећено или савијено.</li> <li>• Уверите се да је доводно црево за воду правилно повезано.</li> <li>• Уверите се да филтер на доводном цреву и филтер на вентилу нису запушени. Погледајте одељак „Нега и чишћење“.</li> </ul>
<p><b>E20</b> Уређај не одводи воду.</p>	<ul style="list-style-type: none"> <li>• Проверите да славина на судопери није зачепљена.</li> <li>• Уверите се да одводно црево није увијено или савијено.</li> <li>• Проверите да филтер за одвод воде није запушен. По потреби, очистите филтер. Погледајте одељак „Нега и чишћење“.</li> <li>• Проверите да ли је одводно црево правилно прикључено.</li> <li>• Подесите програм за испуштање воде, уколико сте претходно подесили програм који нема опцију испуштања воде.</li> <li>• Подесите програм за испуштање воде уколико сте претходно подесили опцију која се завршава са водом у кориту.</li> </ul>
<p><b>E40</b> Врата уређаја су отворена или нису затворена како треба.</p>	<ul style="list-style-type: none"> <li>• Уверите се да су врата правилно затворена</li> </ul>
<p><b>E9 1</b> Нема комуникације између електронских елемената уређаја.</p>	<ul style="list-style-type: none"> <li>• Програм није завршен како треба или се уређај прерано зауставио. Поново искључите и укључите уређај.</li> <li>• Ако се шифра аларма поново појави, обратите се Овлашћеном сервисном центру.</li> </ul>
<p><b>EN0</b> Напајање је нестабилно.</p>	<ul style="list-style-type: none"> <li>• Сачекајте док се напајање не стабилизује.</li> </ul>

Уколико се на екрану појаве друге шифре аларма, искључите и поново укључите уређај. Уколико се проблем настави, контактирајте Овлашћени сервисни центар.  
У случају различитих проблема са машином за прање веша, проверите табелу испод за могућа решења.

Проблем	Могуће решење
Програм се не покреће.	<ul style="list-style-type: none"> <li>• Проверите да ли утикач прикључен на зидну утичницу.</li> <li>• Проверите да ли су врата уређаја затворена.</li> <li>• Проверите да ли у кутији са осигурачима има оштећених осигурача.</li> <li>• Проверите да ли сте додирнули Старт/Пауза .</li> <li>• Ако је подешен одложени старт, откажите одлагање или сачекајте да се заврши одбројавање.</li> <li>• Деактивирајте функцију блокаде за безбедност деце ако је укључена.</li> <li>• Проверите положај командног дугмета на изабраном програму.</li> </ul>
Уређај се испуни водом и одмах крене да је испушта.	<ul style="list-style-type: none"> <li>• Проверите да ли се одводно црево налази у добром положају. Црево је можда постављено исувише ниско. Погледајте одељак „Упутство за инсталирање“.</li> </ul>
Центрифуга не ради или циклус прања траје дуже него обично.	<ul style="list-style-type: none"> <li>• Изаберите програм центрифуге.</li> <li>• Проверите да филтер за одвод воде није запушен. По потреби, очистите филтер. Погледајте одељак „Нега и чишћење“.</li> <li>• Ручно распоредите веш у машини, а затим поново укључите центрифугу. До оваквог квара може доћи због проблема са равнотежом.</li> </ul>
На поду се појавила вода.	<ul style="list-style-type: none"> <li>• Проверите се да ли су спојнице на цревима за воду чврсто притегнуте и да на њима нема цурења.</li> <li>• Уверите се да на доводном и одводном цреву за воду нема оштећења.</li> <li>• Водите рачуна да користите одговарајућу врсту и количину детерџента.</li> </ul>
Не можете да отворите врата уређаја.	<ul style="list-style-type: none"> <li>• Уверите се да је изабран програм прања који се завршава са водом у кориту машине.</li> <li>• Проверите да ли је машина завршила са прањем.</li> <li>• Ако још има воде у бубњу, подесите програм за испуштање воде или укључите центрифугу.</li> <li>• Проверите да ли струја долази до уређаја.</li> <li>• Овај проблем може бити проузрокован кваром уређаја. Обратите се Овлашћеном сервисном центру.</li> </ul>
Уређај производи необичан звук и вибрира.	<ul style="list-style-type: none"> <li>• Проверите да ли је уређај нивелисан. Погледајте одељак „Упутство за инсталирање“.</li> <li>• Проверите да ли су уклоњени сви делови амбалаже и/или транспортни завртњи. Погледајте одељак „Упутство за инсталирање“.</li> <li>• Убаците још веша у машину. Машина можда није довољно напуњена.</li> </ul>
Трајање програма се повећава или смањује током извршења.	<ul style="list-style-type: none"> <li>• Функција SensiCare System може да прилагоди трајање програма према типу и количини веша. Погледајте одељак „Детекција унетог веша SensiCare System“ у поглављу „Свакодневна употреба“.</li> </ul>

Проблем	Могуће решење
Резултати прања нису задовољавајући.	<ul style="list-style-type: none"> <li>• Повећајте количину детерџента или користите неки други.</li> <li>• Употребите специјална средства за скидање упорних флека пре прања веша.</li> <li>• Проверите да ли сте подесили одговарајућу температуру.</li> <li>• Смањите количину веша.</li> </ul>
Има превише пене у бубњу током циклуса прања.	<ul style="list-style-type: none"> <li>• Смањите количину детерџента.</li> </ul>

Након провере, активирајте уређај. Програм се наставља од оног места на којем је прекинут.

Уколико се проблем поново јави, контактирајте Овлашћени сервисни центар.

Подаци потребни сервисном центру налазе се на плочици са техничким карактеристикама.

## 16. ВРЕДНОСТИ ПОТРОШЊЕ

### 16.1 Увод



Погледајте везу [www.theenergylabel.eu](http://www.theenergylabel.eu) за детаљне информације о енергетској налепници.



QR код на енергетској налепници која се испоручује са уређајем наводи веб везу ка информацијама везаним за учинак уређаја у бази података EU EPREL. Сачувајте енергетску налепницу за будуће потребе заједно са упутством за употребу и свим осталим документима који се испоручују са овим уређајем.

Информације наведене у EPREL-у могуће је пронаћи и помоћу везе <https://eprel.ec.europa.eu> и назива модела и броја производа који су наведени на плочици са техничким карактеристикама уређаја. За положај плочице са техничким карактеристикама погледајте одељак „Опис производа”.

### 16.2 Легенда

<b>kg</b>	Количина веша.	<b>hh:m</b> <b>m</b> ( <b>час:m</b> <b>инут)</b>	Трајање програма.
<b>kWh</b>	Потрошња електричне енергије.	<b>°C</b>	Температура унутар веша.



<b>Литара</b>	Потрошња воде.	<b>o/min</b>	Брзина центрифуге.
<b>%</b>	Преостала влажност на крају фазе центрифугирања. Што је већа брзина центрифугирања, већа је бука и мања је преостала влажност.		

- i** Вредности и трајање програма зависе од различитих услова (нпр. температура просторије, температура и притисак воде, количина и врста веша, напон), као и ако промените подразумевану вредност неког програма.

### 16.3 Према Уредби Комисије ЕУ 2019/2023

Програм Есо 40-60	kg	kWh	Литара	hh:mm ( час:минут)	%	°C	o/min <sup>1)</sup>
Цела количина	7	0.875	58.0	03:25	53.00	46.0	1151
Пола количине	3,5	0.355	40.0	02:40	53.00	28.0	1151
Четвртина количине	2	0.165	31.0	02:25	55.00	23.0	1151

<sup>1)</sup> Максимална брзина центрифуге.

#### Потрошња енергије у различитим режимима

Искључено (W)	У приправности (W)	Одложени старт (W)
0.50	0.50	4.00

Време до искључивања/приправности је највише 15 минута.

### 16.4 Уобичајени програми

- i** Ове вредности су само оријентационе.

Програм	kg	kWh	Литара	hh:mm ( час:минут)	%	°C	o/min <sup>1)</sup>
Cottons <sup>2)</sup> 90 °C	7	2.100	80.0	04:10	53.00	85.0	1200

Програм	kg	kWh	Литара	hh:mm ( час:ми нут)	%	°C	o/min <sup>1)</sup>
Cottons 60 °C	7	1.200	80.0	04:00	53.00	55.0	1200
Cottons 20 <sup>3)</sup> 20 °C	7	0.300	80.0	02:45	53.00	20.0	1200
Synthetics 40 °C	3	0.650	65.0	02:15	35.00	40.0	1200
Delicate <sup>4)</sup> 30 °C	1,5	0.400	50.0	01:10	35.00	30.0	1200
Wool 30 °C	1,5	0.250	50.0	01:10	30.00	30.0	1200

1) Референтни индикатор брзине centrifуге.

2) Погодно за прање јако запрљаних тканина.

3) Погодно за прање слабо запрљаних памучних тканина, синтетике и мешаних материјала.

4) Има учинак као брзи циклус прања за слабо запрљан веш.

## 17. ВОДИЧ ЗА БРЗИ ПОЧЕТАК

### 17.1 Свакодневна употреба

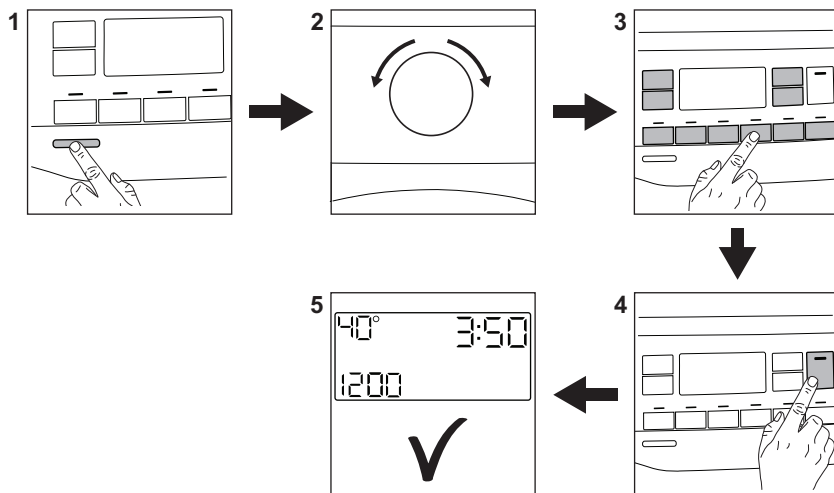

Утакните мрежни утикач у зидну утичницу.

Одврните славину за воду.

Ставите веш у машину.

Сипајте детерџент и друго средство за третирање у одговарајућу преграду дозатора детерџента.

1. Притисните дугме **On/Off** да бисте укључили уређај.
2. Окрените бирач програма да бисте подесили жељени програм.
3. Подесите жељене опције тако што ћете додирнути одговарајућу сензорску дугмад.

4. Да бисте покренули програм, додирните дугме **Старт/Пауза** .
  5. Уређај почиње да ради.
- По завршетку програма извадите веш.

Притисните дугме **On/Off** да бисте искључили уређај.



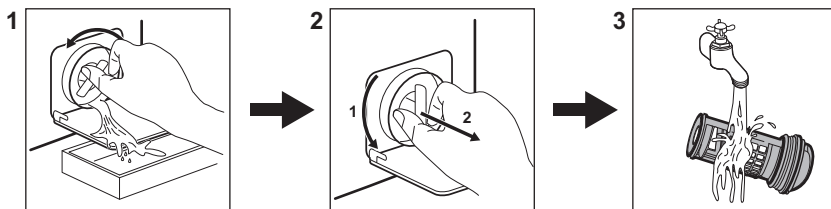

## 17.2 Чишћење филтера одводне пумпе



Редовно чистите филтер а нарочито ако се на дисплеју појави шифра аларма **E20**.

## 17.3 Програми

Програми	Количина веша	Опис производа
<b>Еко 40-60</b>	7 kg	Бели и обојени памук. Нормално запрљана одећа.
<b>Cottons</b>	7 kg	Бели памук и обојени памук.
<b>Synthetics</b>	3 kg	Синтетика или материјали различитог састава.
<b>Delicate</b>	1,5 kg	Осетљиве тканине као што су акрил, вискоза и полиестер.
<b>Rapid 14min</b>	1,5 kg	Памучне и синтетичке тканине са благим степеном запрљаности или ношене само једном.
<b>Rinse</b>	7 kg	Све тканине, изузев вунених и веома осетљивих тканина. Програм за испирање и центрифугирање.
<b>Drain/Spin</b>	7 kg	Све тканине, изузев вунених и веома осетљивих тканина. Програм за центрифугирање и испуштање воде.

Програми	Количина веша	Опис производа
 <b>Anti-Allergy</b>	7 kg	Ствари од белог памука. Овај програм помаже у уклањању клица и бактерија.
<b>Baby Clothes</b>	1,5 kg	Циклус за осетљив веш погодан за одећу за бебе.
 <b>Silk</b>	0,5 kg	Специјални програм за свилу и меша-ни синтетички веш.
 <b>Wool</b>	1,5 kg	Вунена одећа која се пере у машини, вунена одећа која се пере ручно и осетљив веш.
<b>Sport</b>	3 kg	Спортска одећа.
 <b>Outdoor</b>	2 kg <sup>1)</sup> 1 kg <sup>2)</sup>	Модерна спортска одећа која се носи на отвореном.
<b>Denim</b>	2 kg	Одећа од џинса.

1) Програм прања.

2) Програм прања и фаза обнављања водоотпорности.

## 18. ЕКОЛОШКА ПИТАЊА

Рециклирајте материјале са симболом . Паковање одложите у одговарајуће контејнере ради рециклирања. Помозите у заштити животне средине и људског здравља као и у рециклирању отпадног материјала од електронских и

електричних уређаја. Уређаје обележене симболом  немојте бацати заједно са смећем. Производ вратите у локални центар за рециклирање или се обратите општинској канцеларији.







[www.electrolux.com/shop](http://www.electrolux.com/shop)



155284980-A-232023

